



ČASOVÝ SPÍNAČ  
s bezšroubovými  
svorkami



TIMER SWITCH  
with screwless terminals



ZEITSCHALTER  
mit schraublosen Klemmen



ČASOVÝ SPÍNAČ  
s bezskrutkovými svorkami



WYŁĄCZNIK CZASOWY  
z zaciskami bez śrubowymi



IDŐZÍTŐ  
csavar nélküli csatlakozókkal

# CS3C-1B



**EBO**  
ELEKTROBOCK  
MADE IN CZECH REPUBLIC

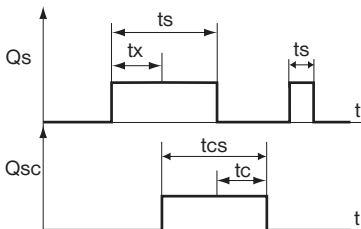

Zapne ventilátor v nastaveném čase 1s až 5 min. po zapnutí osvětlení a vypne v nastaveném čase 1s až 90 min. po zhasnutí.

$t_s$  = doba zapnutí osvětlení,  $t_c$  = nastavená doba časování na CS3C-1B,  
 $t_x$  = nastavená doba zpoždění na CS3C-1B,  $t_{cs}$  = doba běhu ventilátoru ( $t_s+t_c-t_x$ )



It activates the ventilator at set time 1s to 5 min after switching the lighting on and deactivates it at set time 1s to 90 min. after switching the lighting off.

$t_s$  = period of lighting,  $t_c$  = set timing time of CS3C-1B,  
 $t_x$  = tset delay time of CS3C-1B,  $t_{cs}$  = period of ventilator running ( $t_s+t_c-t_x$ )



Schaltet den Ventilator zu der eingestellten Zeit von 1s bis 5 min nach Einschalten der Beleuchtung ein und schaltet ihn zu der eingestellten Zeit 1s bis 90 Min. nach dem Ausschalten wieder aus.

$t_s$  = Dauer der Lichteinschaltung,  $t_c$  = Zeiteinstellung auf CS3C-1B (Laufzeit-Timing),  
 $t_x$  = Zeiteinstellung auf CS3C-1B (Verzögerung-Delay),  $t_{cs}$  = Laufzeit des Ventilators ( $t_s+t_c-t_x$ )



Zapne ventilátor v nastavenom čase 1s až 5 min. po zapnutí osvetlenia a vypne v nastavenom čase 1s až 90 min. po zhasnutí.

$t_s$  = doba zapnutia osvetlenia,  $t_c$  = nastavený čas časovania na CS3C-1B,  
 $t_x$  = nastavený čas oneskorenia na CS3C-1B,  $t_{cs}$  = čas chodu ventilátora ( $t_s+t_c-t_x$ )



Włącza wentylator na ustawiony czas z opóźnieniem 1s do 5 min. po włączeniu światła i wyłącza w czasie po 1s do 1.5 godz po zgaszeniu światła.

$t_s$  = dczas włączenia oświetlenia,  $t_c$  = ustawiony czas czasowania na CS3C-1B,  
 $t_x$  = ustawiony czas opóźnienia CS3C-1B,  $t_{cs}$  = czas pracy wentylatora ( $t_s+t_c-t_x$ )



Bekapcsolja a ventilátort a beállított időtartamban 1mp és 5 perc között. után a beállított időpontban ki- és bekapcsolja a villanyt 1-től 1 óráig 30 perc. kihalás után.

$t_s$  = időben világít,  $t_c$  = állítsa be az időzítés idejét CS3C-1B,  
 $t_x$  = állítsa a késleltetési időt CS3C-1B,  $t_{cs}$  = ventilátor futási ideje ( $t_s+t_c-t_x$ )

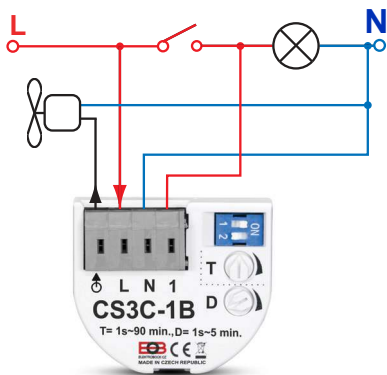



**T = čas/time/Zeit/časovanie/czas/idő**



1 min ~ 90 min



8 s ~ 11 min



1 s ~ 85 s



0.1 s ~ 20 s

**D = zpoždění/delay/Verzögerung/  
oneskorenie/opóznienie/késleltetés**



1 s ~ 5 min

1. Vypněte hlavní jistič.
2. Připojte vodiče podle schématu zapojení (str. 3).
3. Ke spuštění ventilátoru dojde 1s až 5 min. po zapnutí osvětlení.  
Pomocí malého šroubováku nastavte čas zpoždění trimrem D str. 4.
4. K zastavení ventilátoru dojde v době 1s až 90 min. po vypnutí osvětlení. Tuto dobu nastavte miniaturním přepínačem dle tabulky a trimrem T, pomocí malého šroubováku str.4.
5. Zapněte hlavní jistič. Otestujte funkci zařízení.



**Při montáži, výměně žárovky a pojistky je nutné vypnout rozvodnou soustavu!  
Nastavení času a montáž se provádí na elektroinstalaci bez napětí a osobou s odpovídající elektrotechnickou kvalifikací.**

1. Switch off the main circuit breaker.
2. Connect the wires according to the wiring diagram (page 3).
3. The fan starts for 1 s to 5 min. after turning on the lights.  
Use a small screwdriver to set the delay time with trimmer D page 4.
4. The fan stops within 1 s to 90 min. after shutdown lighting. Set this time with the miniature switch according to the table and trimmer T, using a small screwdriver p.4.
5. Switch on the main circuit breaker. Test the function of the device.



**It is necessary to switch off the distribution system during installation, replacement of the bulb and fuse!  
Time setting and assembly is done on wiring without voltage and a person with the appropriate electrical qualification.**

1. Hauptschalter ausschalten.
2. Schließen Sie die Adern gemäß Schaltplan (Seite 3) an.
3. Der Lüfter startet für 1 s bis 5 min. nach dem Einschalten des Lichts. Verwenden Sie einen kleinen Schraubendreher, um die Verzögerungszeit mit dem Trimmer D Seite 4 einzustellen.
4. Der Lüfter stoppt innerhalb von 1 s bis 90 min. nach Abschaltung Beleuchtung. Stellen Sie diese Zeit mit dem Miniaturschalter gemäß der Tabelle ein und Trimmer T mit einem kleinen Schraubendreher p.4.
5. Schalten Sie den Hauptschalter ein. Testen Sie die Funktion des Geräts.



**Zeiteinstellung, Montage und Verdrahtung erfolgen im spannungslosen Zustand und dürfen nur von Personen mit entsprechender elektrotechnischer Qualifikation durchgeführt werden.**

1. Vypnite hlavný istič.
2. Pripojte vodiče podľa schémy zapojenia (str. 3).
3. K spusteniu ventilátora dôjde 1s až 5 min. po zapnutí osvetlenia. Pomocou malého skrutkovača nastavte čas oneskorenia trimrom D str. 4.
4. K zastaveniu ventilátora dôjde v dobe 1s až 90 min. po vypnutí osvetlenie. Túto dobu nastavte miniatúrnym prepínačom podľa tabuľky a trimrom T, pomocou malého skrutkovača str.4.
5. Zapnite hlavný istič. Otestujte funkciu zariadenia.





**Pri montáži, výmene žiarovky a poistky je nutné vypnúť rozvodnú sústavu!**

**Nastavenie času a montáž sa vykonáva na elektroinštaláciu bez napätia a osobou so zodpovedajúcou elektrotechnickou kvalifikáciou.**

1. Wyłączyć wyłącznik główny.
2. Podłączyć przewody zgodnie ze schematem połączeń (str. 3). 
3. Wentylator uruchamia się na 1 s do 5 min. po włączeniu światła. Użyj małego śrubokręta, aby ustawić czas opóźnienia za pomocą trymera D str.4.
4. Wentylator wyłącza się w ciągu 1 s do 90 min. po wyłączeniu oświetlenia. Ustaw ten czas za pomocą miniaturowego przełącznika zgodnie z tabelą na trymerze T za pomocą małego śrubokręta str. 4.
5. Włącz wyłącznik główny. Przetestuj działanie urządzenia.

**Przy montażu jak i wymianie żarówki należy wyłączyć zasilanie!  
Ustawianie czasu i montaż należy wykonywać bez napięcia przez osoby z odpowiednimi kwalifikacjami elektrycznymi.**

 Pozbycie się zużytego sprzętu elektrycznego i elektronicznego (stosowane w krajach Unii Europejskiej i w pozostałych krajach europejskich mających własne systemy zbiórki). Symbol ten umieszczony na produkcie lub jego opakowaniu zgodnie z Ustawą z dnia 29.07.2005 r. o zużytym sprzęcie elektrycznym i elektronicznym\*) stanowi, że produkt ten nie może być traktowany jako odpad komunalny. Powinien być przekazany do odpowiedniego punktu zbiórki zużytego sprzętu elektrycznego i elektronicznego. Poprzez zapewnienie odpowiedniego składowania, pomożesz zapobiec negatywnym skutkom grożącym środowisku naturalnemu i ludzkiemu zdrowiu. Recykling pomaga zachować zasoby naturalne. Aby uzyskać szczegółowe informacje na temat recyklingu tego produktu, informacje o utworzonym systemie odbierania i zbierania zużytego sprzętu elektrycznego i elektronicznego oraz wykaz zakładów przetwarzania, należy skontaktować się z naszym biurem lub naszymi dystrybutorami.

1. Kapcsolja ki a fő megszakítót. 
2. Csatlakoztassa a vezetékeket a kapcsolási rajz szerint (3. oldal).
3. A ventilátor 1 mp-re 5 percre elindul. miután felkapcsolta a villanyt. Egy kis csavarhúzóval állítsa be a késleltetési időt a D trimmerrel (4. oldal).
4. A ventilátor 1 mp-en belül 90 percen belül leáll. leállás után világítás. Állítsa be ezt az időt a miniatűr kapcsolóval a táblázat szerint és T trimmert, egy kis csavarhúzóval 4. o.
5. Kapcsolja be a fő megszakítót. Tesztelje a készülék működését.

**A szerelésekor cserélje ki az izzókat és a biztosítékokat , az elosztórendszer le kell kapcsolni. az időbeállítás és a szerelést feszültség nélküli elektromos berendezéseken, megfelelő villamossági képesítéssel rendelkező személynek kell elvégeznie.**

# CS3C-1B

 slouží ke zpožděnému zapnutí a vypnutí ventilátoru v závislosti na osvětlení.

 it serves for delayed switching on/off of the ventilator in dependence to lighting.



 dient zur verzögerten Einschaltung und Ausschaltung des Ventilators in Abhängigkeit von der Beleuchtung.

 slúži na oneskorené zapnutie a vypnutie ventilátora v závislosti od osvetlenia.

 służy do opóźnionego włączenia i wyłączenia wentylatora w zależności od czasu świecenia.

 a késleltetett bekapcsoláshoz használható és a ventilátor kikapcsolását a világítástól függően.

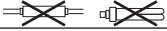
## TECHNICKÉ PARAMETRY/TECHNICAL PARAMETERS

Napájení/Power Supply	230 V AC/ 50 Hz
Spinací prvek/ Switching element	triak
Příkon/ Input	< 0.5 W
Odporová zátěž/ Resistive load	5 ~ 150 W
Induktivní zátěž/ Inductive load	5 ~ 50 W <small>(bez rozběhového kondenzátoru/without starting capacitor)</small>
Ne lze použít pro zátěž! / Cannot be used for loads!	  LED
Průřez vodičů/ Cross section	0.5 ~ 2.5 mm <sup>2</sup>
Stupeň krytí/ Protection	IP20 a větší podle typu montáže/ and higher according to the mounting
Pracovní teplota/ Work.temp.	0°C ~ +50°C

V případě záručního a pozáručního servisu, zašlete výrobek na adresu výrobce.  
Send the product in case of guarantee and after-guarantee service  
to manufacturer's address.



**EOB**  
ELEKTROBOCK  
MADE IN CZECH REPUBLIC

ELEKTROBOCK MTF s.r.o.  
Blanenská 1763  
Kuřim 664 34  
Czech republic  
[www.elbock.cz](http://www.elbock.cz)

