

H6608 五国语说明书

版本:2.0

料号:807-0003-00611

折叠尺寸:105×145 (mm)

展开尺寸:210×145 (mm)

材质:80G书页纸

工艺:单色印刷

折叠方式:骑马订

页数:56页



User Manual

Model: H6608

Govee Gaming Light Kit G1

English	01
Deutsch	10
Français	19
Español	28
Italiano	37

Safety Instructions

Read and follow all the safety instructions:

- Be cautious of static electricity during installation and usage. Keep the product away from sharp objects or strong corrosive chemicals.
- When bending the strip lights during installation, avoid folding the LED components as it may affect the product's lifespan.
- Remove nails, metal, or other conductive objects from the installation surface before attaching the strip lights, as it may cause short-circuiting.
- The light bars are not waterproof. Avoid exposing them to splashes or drops of water.
- The working temperature should be between -10° to 40°C (14° to 104°F).
- The internal light source of the light bars cannot be replaced. If damaged, the light bars must be replaced.
- External dimmers cannot be used with the light bars.
- Do not let children install the light bars and the strip lights alone.
- Avoid installing the light bars and the strip lights near heat sources.
- Avoid installing the light bars and the strip lights near potentially dangerous sources(e.g., candles,liquid-filled objects).

Introduction

Thanks for choosing the Govee Gaming Light Kit G1! This product can largely improve your experience of using the monitor by picking colors from the screen content and sync to the strip lights installed on the back and the light bars on both sides of the monitor through Govee Desktop, building an immersive lighting atmosphere for you!

What You Get

Light Bar	2
LED Strip Lights	1
Control Box	1
Adapter	1
Table Mounting Bracket	2
Screen Mounting Bracket	2
User Manual	1
Service Card	1

At a Glance

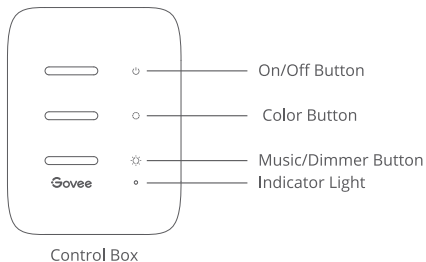

On/Off Button	Press to turn On/Off.
Color Button	Press to adjust the color.
Music/Dimmer Button	Press to enter Music mode.
Indicator Light	<p>a. A red light indicates the device is not connected to the network;</p> <p>b. A blue light indicates the device has successfully connected to the network.</p> <p>c. No light indicates the device is not powered on or might be broken.</p>

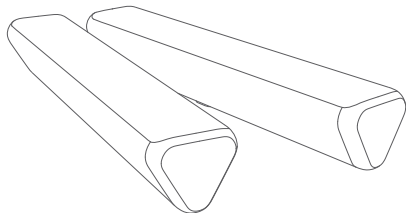

Light Bar



Table Mounting Bracket



Screen Mounting Bracket

Installing Your Device

① Preparation Before Installing:

- Unbox the strip lights and check all items listed in the packing list.
- Power on the strip lights and check whether they light up.
- Place the light bars on both sides of the table or mount them to the Monitor screen with the mounting bracket.

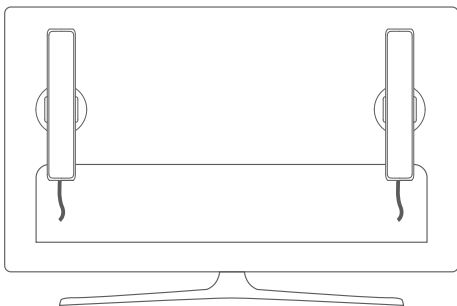
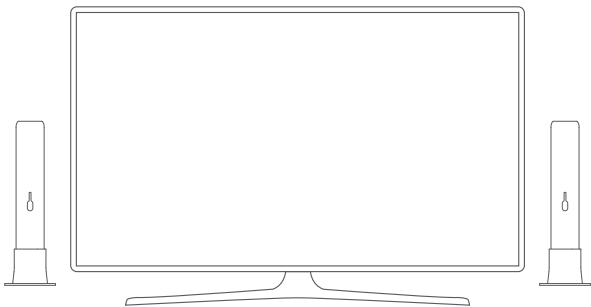

2 Installing Steps:

a. Clean the surface with the provided alcohol pad where you plan to install the strip lights.

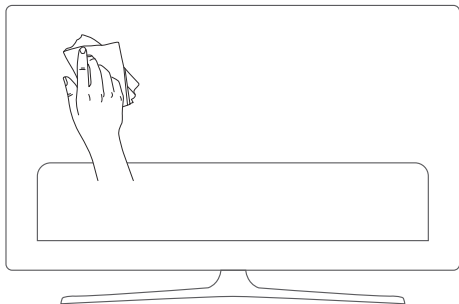

b. Press to ensure the strip lights are fixed firmly on the back of the monitor during the installation. After installation, use the provided cable clips to fix the ends of each strip light and the power cable.

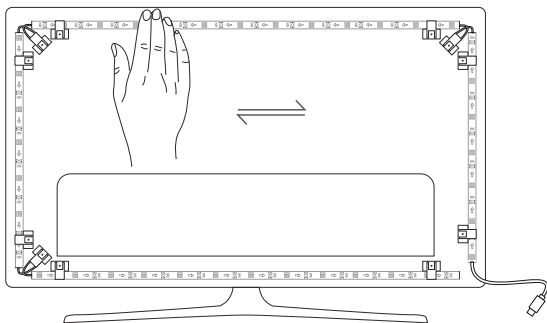

c. Insert the cable of the strip lights and the light bars into the control box. (Type-C/DC)

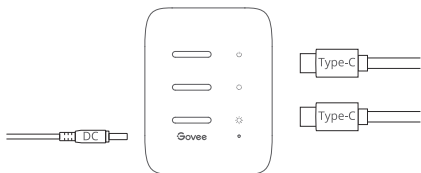

d. Ensure that the control box is in a proper position near your TV.

e. Power on the strip lights and try connecting them with the Govee Home app.

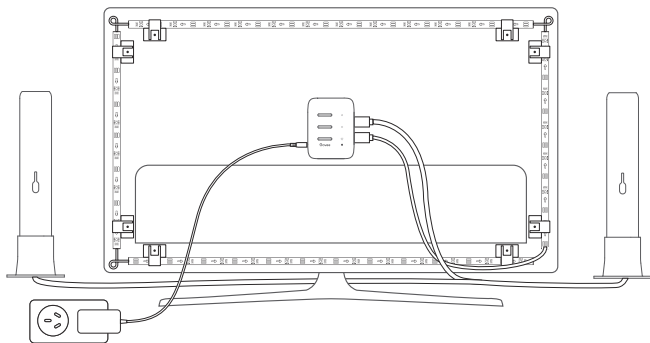

Pairing Your Device with the Govee Home App

What you need:

- A Wi-Fi router supporting the 2.4GHz and 802.11 b/g/n bands. 5GHz is not supported.
- ① Download the Govee Home app from the App Store (iOS devices) or Google Play (Android devices).



- ② Turn on the Bluetooth in your smartphone.
- ③ Open the app, tap the “+” icon in the top right corner and search “H6608”.
- ④ Tap the device icon and follow the onscreen instructions to complete pairing.

Connect the device to Govee Desktop to start picking colors.

- a. Download and install Govee Desktop.
Download here: <https://desktop.govee.com/> (This software is only applicable to Windows 10 and Windows 11.)
- b. Login with your Govee Home account.
- c. Make sure your computer and the device has connected to the same internet.
- d. Add the device to the DreamView Group and open the group. The device will then start to pick colors.

Controlling the Device with Your Voice

- ① Open the app, then tap the device icon to enter detail page.
- ② Tap the setting icon in the top right corner.
- ③ Select Using Guidance and follow on-screen instructions to control the device using your voice.

Specifications

Power Input (Adapter)	100-240VAC 50/60Hz
Power Input (Control Box)	12VDC 3A
Light Displaying Technology	RGBIC
Control Method	App, Control Box, Voice Control
Working Temperature	-10°C to 40°C(14°F to 104°F)

Customer Service

-  Warranty: 12-Month Limited Warranty
-  Support: Lifetime Technical Support
-  Email: support@govee.com
-  Official Website: www.govee.com
-  @Govee  @govee_official  @govee.official
-  @Goveeofficial  @Govee.smarthome

Troubleshooting

a. The strip light does not work/is malfunctioning:

- Check if the adapter used is the one provided.
- Power the strip light off then on. Make sure the adapter and the control box have been powered on.
- Long press and hold the power button on the control box and quickly press the middle button four times to restore factory settings.

b. The strip light does not display the full selected color/Some light beads do not light up:

- Please contact Govee Support Team.

c. Cannot connect to Govee Home App:

- Do not skip Bluetooth connection in the app.
- Ensure Bluetooth on your smartphone has been turned on.
- Your smartphone may be incompatible with Govee Home App. Try using a different smartphone.
- Power the strip light and your smartphone Bluetooth off then on, then try again.
- Please ensure your smartphone is within 1m/3.28ft of the strip light when connecting.
- Clear any obstructions that are between the strip light and your smartphone.

d. Cannot connect to Wi-Fi.

- Do not skip the Wi-Fi connecting steps in the app.
- 5GHz network is not supported. Please set the router to 2.4GHz and then reset it.
- Connect your smartphone to Wi-Fi and check whether the network works well.
- Make sure that you have entered the correct Wi-Fi name and password.
- Change your Wi-Fi password to a brief one. 8 numbers and letters are suggested.
- Connect your smartphone hotspot to the strip lights and check whether the router works with the strip lights.

e. Cannot connect to Alexa.

- Unplug every connective part of the strip lights then firmly reconnect them.
- Reset your smartphone Wi-Fi.
- Unplug the adapter port then re-plug it.

f. The device lost connection?

- Ensure the device is powered on.
- Shorten the distance between the device and the router to less than 50ft, then reconnect.
- If the device continues to lose connection, delete the connected device from the 'My Device' page on the app. Then, reconnect to the Govee Home app, following the instructions provided previously.

g. The synchronization effect for Music mode does not work properly.

- Ensure the control box is close to the music source, which will help the mic pick up sounds better.

h. Can multiple users control one device?

- Ensure the control box is close to the music source, which will help the mic pick up sounds better.
- If multiple users want to control the same device, ensure that they are all using the same account.

Sicherheitshinweise

Bitte lesen und befolgen Sie die Sicherheitsanweisungen:

- Seien Sie vorsichtig mit statischer Elektrizität während der Installation und Nutzung. Halten Sie das Produkt von scharfen Gegenständen oder stark ätzenden Chemikalien fern.
- Vermeiden Sie beim Biegen des Lichtbands während der Installation das Falten der LED-Komponenten, da dies die Lebensdauer des Produkts beeinträchtigen kann.
- Entfernen Sie Nägel, Metall oder andere leitfähige Gegenstände von der Oberfläche, wo der Streifen installiert wird, vor dem Anbringen des Lichtbands, da dies zu Kurzschlüssen führen kann.
- Die Lightbare sind nicht wasserdicht. Setzen Sie sie keinem Spritz- oder Tropfwasser aus.
- Die Betriebstemperatur sollte zwischen -10° und 40°C (zwischen 14° und 104°F) liegen.
- Die interne Lichtquelle von der Lightbaren kann nicht ersetzt werden. Wenn sie kaputt geht, müssen Sie die Lampe ersetzen.
- Externe Dimmer können mit der Lightbaren nicht verwendet werden.
- Lassen Sie Kinder die Lichtbalken und Lichtleisten nicht alleine installieren.
- Vermeiden Sie es, die Lichtbalken und Lichtleisten in der Nähe größerer Wärmequellen zu montieren.
- Vermeiden Sie es, die Lichtbalken und Lichtleisten in der Nähe von potentiellen Gefahrenquellen (z. B. Kerzen, mit Flüssigkeit gefüllte Gegenstände) zu installieren.

Einführung

Vielen Dank, dass Sie sich für das Govee Gaming Light Kit G1! entschieden haben. Dieses Produkt kann Ihre Erfahrung bei der Verwendung des Monitors erheblich verbessern, indem es Farben aus dem Bildschirminhalt auswählt und über Govee Desktop mit den auf der Rückseite installierten Lichtleisten und den Lichtbalken an beiden Seiten des Monitors synchronisiert und so eine beeindruckende Lichtatmosphäre für Sie schafft!

Was Sie bekommen

Lightbar	2
LED-Lichtleisten	1
Kontrollbox	1
Adapter	1
Tischmontagehalterung	2
Bildschirmmontagehalterung	2
Benutzerhandbuch	1
Service Card	1

Überblick

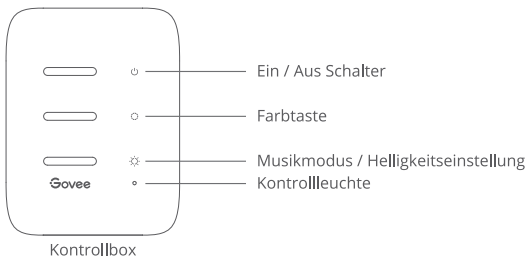

Ein / Aus Schalter	Drücken, um den LED Streifen ein- / auszuschalten.
Farbetaste	Drücken, um die Farbe zu wechseln.
Musikmodus/	Drücken Sie kurz auf, um in den Musikmodus zu wechseln.
Helligkeitseinstellung	Drücken Sie lang auf, um die Helligkeit zu ändern.
Kontrollleuchte	<p>a. Das rote Licht zeigt, dass das Gerät nicht mit dem Netzwerk verbindet hat.</p> <p>b. Das blaue Licht weist darauf hin, dass die Verbindung zwischen dem Gerät und Netzwerk erfolgreich hergestellt wird.</p> <p>c. Kein Licht gibt an, dass das Gerät nicht mit Strom versorgt wird oder einen Ausfall erleidet.</p>

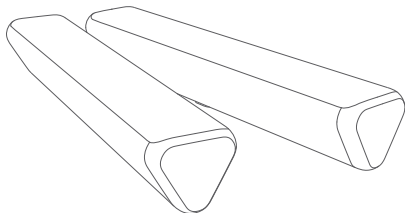

Lightbar



Tischmontagehalterung



Bildschirmmontagehalterung

Installieren Ihr Gerät

1 Vorbereitung vor der Installation:

- Packen Sie die Box aus und überprüfen Sie alle in der Packliste aufgeführten Artikel.
- Schalten Sie den Streifen ein und checken Sie, ob er aufleuchtet.
- Platzieren Sie die Lichtbalken auf beiden Seiten des Tisches oder befestigen Sie sie mit den Montagehalterungen am Monitorbildschirm.

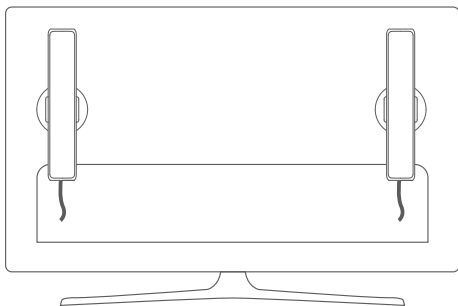
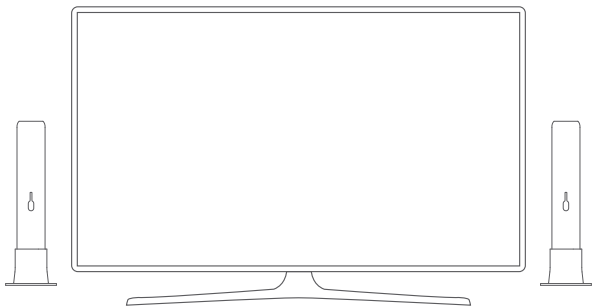

2 Installationsschritte:

- a. Reinigen Sie die Oberfläche mit dem mitgelieferten Alkoholtupfer dort, wo Sie die Lichtleisten installieren möchten.

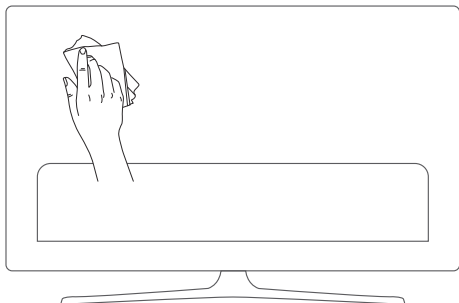

- b. Drücken Sie, um sicherzustellen, dass die Lichtleisten während der Installation fest auf der Rückseite des Monitors befestigt sind. Verwenden Sie nach der Installation die mitgelieferten Kabelclips, um die Enden jeder Lichtleiste und das Stromkabel zu befestigen.

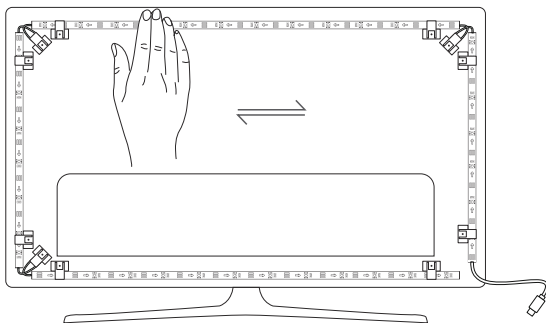

- c. Stecken Sie die Kabel der Lichtleisten und der Lichtbalken in das Steuergerät.
(Typ-C/DC)

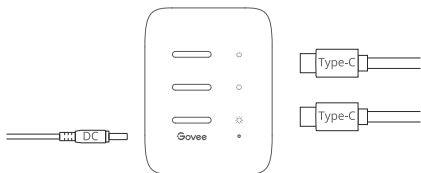

- d. Stellen Sie sicher, dass sich die Kontrollbox in einer richtigen Position nahe dem Fernseher befindet.
- e. Schalten Sie das Lichtband ein und versuchen Sie, es mit der Govee Home App zu verbinden.

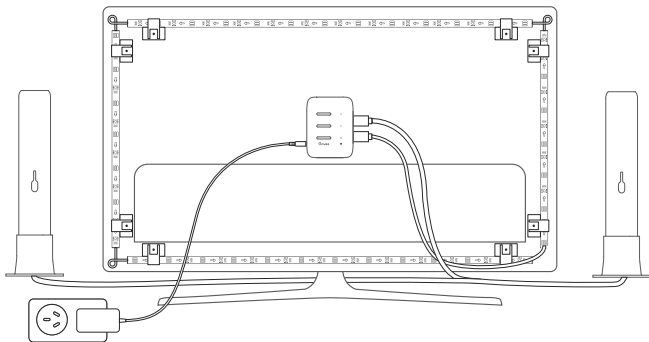

Koppeln Ihr Gerät mit der Govee Home App

Was Sie brauchen:

- Einen Wi-Fi-Router, der die Bänder 2,4 GHz und 802.11 b/g/n unterstützt. 5GHz wird nicht unterstützt.
- ① Laden Sie die Govee Home App aus App Store (iOS-Geräte) oder Google Play (Android-Geräte) herunter.



- ② Öffnen Sie das Bluetooth Ihres Smartphones.
- ③ Öffnen Sie die App. Klicken Sie auf das Symbol "+" oben rechts und suchen Sie "H6608".
- ④ Wählen Sie H6608 und folgen Sie die Anweisungen, um das Koppeln fertigzustellen.

Verbinden Sie das Gerät mit Govee Desktop, um mit der Auswahl der Farben zu beginnen.

- A. Laden Sie Govee Desktop herunter und installieren Sie es.
Hier herunterladen: <https://desktop.govee.com/> (Diese Software ist nur für Windows 10 und Windows 11 geeignet.)
- B. Melden Sie sich mit Ihrem Govee Home-Konto an.
- C. Stellen Sie sicher, dass Ihr Computer und das Gerät mit demselben Internet verbunden sind.
- D. Fügen Sie das Gerät zur DreamView-Gruppe hinzu und öffnen Sie die Gruppe. Das Gerät beginnt dann mit der Farbauswahl.

Steuern Das Gerät mit Ihrer Stimme

- ① Öffnen Sie die Govee Home-App und tippen Sie dann auf das Gerätesymbol, um die Detailseite aufzurufen.
- ② Tippen Sie auf das Einstellungssymbol in der oberen rechten Ecke.
- ③ Wählen Sie "Anleitungen verwenden" und folgen Sie den Anweisungen auf dem Bildschirm, um mit der Sprachsteuerung zu beginnen.

Spezifikation

Netzteil (Adapter)	100-240VAC 50/60Hz
Netzteil (Kontrollkasten)	12VDC 3A
Licht Display Technologie	RGBIC
Steuerungsmethode	App, Kontrollkasten, Stimmenkontrolle
Betriebstemperatur	-10°C to 40°C(14°F to 104°F)

Die Kundenbetreuung

-  Garantie: 12-Monate Beschränkte Garantie
-  Support: Lifetime Technische Unterstützung
-  Email: support@govee.com
-  Offizielle Website: www.govee.com
-  @Govee
-  @govee_official
-  @govee.official
-  @Goveeofficial
-  @Govee.smarthome

Fehlersuche

a. Der Lichtstreifen funktioniert nicht/weist eine Fehlfunktion auf:

- Überprüfen ob es sich bei dem verwendeten Adapter um den zur Verfügung gestellten handelt.
- Schalten Sie den Lichtstreifen aus und wieder ein. Stellen Sie sicher, dass Adapter und Steuerungsbox eingeschaltet sind.
- Halten Sie die Ein-/Aus-Taste an der Steuerungsbox lange gedrückt und drücken Sie viermal schnell die mittlere Taste, um die Werkseinstellungen wiederherzustellen.

b. Der Lichtstreifen zeigt nicht die volle gewählte Farbe/Einige Lichtperlen leuchten nicht:

- Bitte wenden Sie sich an das Support-Team von Govee.

c. Kann keine Verbindung zur Govee Home App herstellen:

- Überspringen Sie die Bluetooth-Verbindung in der App nicht.
- Stellen Sie sicher, dass Bluetooth auf Ihrem Smartphone eingeschaltet ist.
- Ihr Smartphone ist möglicherweise nicht mit der Govee Home App kompatibel. Versuchen Sie es mit einem anderen Smartphone.
- Schalten Sie den Lichtstreifen und Ihr Smartphone Bluetooth aus und wieder ein und versuchen Sie es erneut.
- Stellen Sie sicher, dass sich Ihr Smartphone beim Anschließen innerhalb von 1m vom Lichtstreifen entfernt befindet.
- Entfernen Sie alle Hindernisse zwischen dem Lichtstreifen und Ihrem Smartphone.

d. Kann nicht mit Wi-Fi verbunden werden.

- Überspringen Sie nicht die Schritte zur Wi-Fi Verbindung in der App.
- 5GHz wird nicht unterstützt. Bitte stellen Sie den Router auf 2,4 GHz ein und führen Sie einen Reset durch.
- Verbinden Sie Ihr Telefon mit dem Wi-Fi und überprüfen Sie, ob das Netzwerk gut funktioniert.
- Stellen Sie sicher, dass Sie den richtigen Wi-Fi Namen und das richtige Passwort eingegeben haben.
- Ändern Sie Ihr Wi-Fi Passwort in ein kurzes. 8 Ziffern und Buchstaben werden empfohlen.
- Verbinden Sie Ihren Smartphone-Hotspot mit den Lichtstreifen und prüfen Sie, ob der Router mit den Lichtstreifen funktioniert.

e. Kann keine Verbindung zu Alexa herstellen.

- Ziehen Sie alle Verbindungsteile der Lichtstreifen ab und schließen Sie sie wieder fest an.
- Führen Sie einen Reset Ihres Wi-Fi auf Ihrem Smartphone durch.
- Ziehen Sie den Adapteranschluss ab und stecken Sie ihn dann wieder ein.

f. Hat das Gerät die Verbindung verloren?

- Stellen Sie sicher, dass das Gerät eingeschaltet ist.
- Verkürzen Sie den Abstand zwischen dem Gerät und dem Router auf weniger als 50 Fuß und stellen Sie die Verbindung wieder her.
- Wenn das Gerät weiterhin die Verbindung verliert, löschen Sie das verbundene Gerät auf der Seite "Mein Gerät" in der App. Stellen Sie dann die Verbindung zur Govee Home App wieder her, indem Sie die zuvor angegebenen Anweisungen befolgen.

g. Die Synchronisation des Musikmodus funktioniert nicht richtig.

- Stellen Sie sicher, dass sich die Steuerbox in der Nähe der Musikquelle befindet, damit das Mikrofon Sounds besser aufnimmt.

h. Können mehrere Benutzer ein Gerät steuern?

- Jedes Gerät kann nur von einem Konto gesteuert werden.
- Wenn mehrere Benutzer dasselbe steuern möchten, stellen Sie sicher, dass alle dasselbe Konto verwenden.

Instructions de Sécurité

Lisez et suivez toutes les consignes de sécurité :

- Faites attention à l'électricité statique pendant l'installation et l'utilisation. Tenez le produit éloigné des objets pointus ou des produits chimiques fortement corrosifs.
- Lorsque vous pliez les bandes LED pendant l'installation, évitez de plier les composants des LED, car cela peut affecter la durée de vie du produit.
- Retirez les clous, le métal ou tout autre objet conducteur de la surface d'installation avant de fixer la bande LED, car cela peut provoquer un court-circuit.
- La barre LED n'est pas étanche. Évitez de l'exposer aux éclaboussures ou aux gouttes d'eau.
- La température de fonctionnement doit être comprise entre -10 et 40 °C (14 et 104 °F).
- La source de lumière interne La barre LED ne peut pas être remplacée. Si elle est endommagée, le barres lumineuses doit être remplacé.
- Les gradateurs externes ne peuvent pas être utilisés avec La barre LED.
- Ne laissez pas les enfants installer les barres lumineuses et lumières de bande seuls.
- Évitez d'installer les barres lumineuses et les lumières de bande à proximité de sources de chaleur importantes.
- Évitez d'installer les barres lumineuses et les bandes lumineuses à proximité de sources potentiellement dangereuses (par exemple, des bougies, des objets remplis de liquide).

Introduction

Merci d'avoir choisi la lumière de jeu Govee Kit G1 ! Ce produit peut largement améliorer votre expérience d'utilisation de l'écran en sélectionnant les couleurs du contenu de l'écran via Govee Desktop et en les synchronisant avec les lumières de bande installées à l'arrière et les barres lumineuses installées sur les côtés de l'écran, créant ainsi une atmosphère lumineuse immersive pour vous !

Ce que vous obtenez

Barre LED	2
Lumières de bande LED	1
Boîtier de Commande	1
Adaptateur	1
Support de Montage sur Table	2
Support de Montage de l'écran	2
Manuel d'emploi	1
Carte de Service	1

Schéma

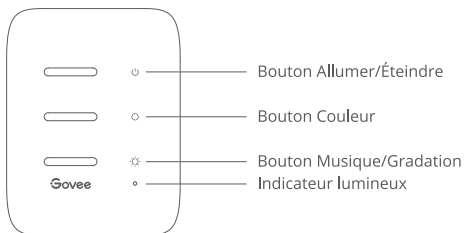

Boîtier de Commande

Bouton Allumer/Éteindre	Allumer/Éteindre la lumière.
Bouton Couleur	Appuyez pour changer couleurs.
Bouton Musique/Gradation	Appuyez pour activer le mode Musique. Appuyez et maintenez pour changer la luminosité.
Indicateur lumineux	a. Le voyant rouge indique que l'appareil n'est pas connecté au réseau; b. Le voyant bleu indique que l'appareil a réussi à se connecter au réseau; c. Pas de lumière indique que l'appareil n'est pas sous tension ou qu'il fonctionne mal.

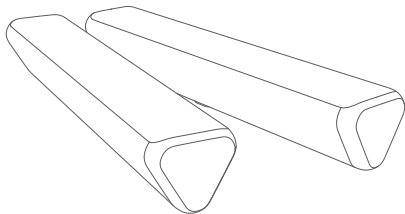

Barre LED

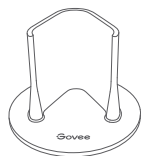

Support de montage sur table



Support de montage de l'écran

Installez votre appareil

1 Avant l'installation:

- Déballez le ruban LED et vérifiez tous les éléments énumérés dans la liste d'emballage.
- Allumez la bande LED et vérifiez si elle s'allume.
- Placez les barres lumineuses des deux côtés de la table ou fixez-les à l'écran du moniteur à l'aide des supports de montage.

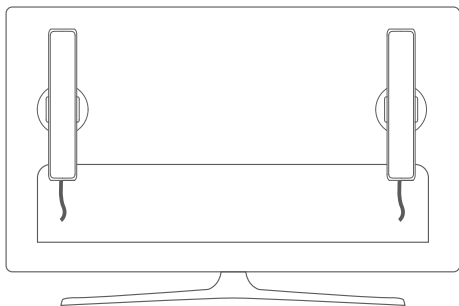
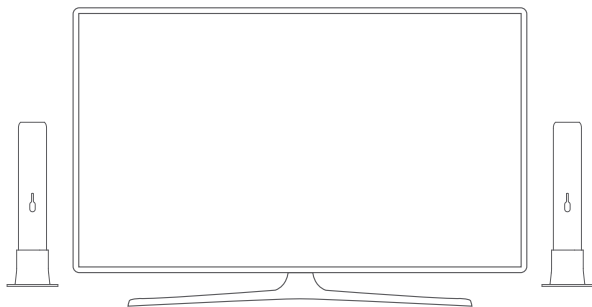

② Étapes d'installation:

a. Nettoyez la surface où vous prévoyez installer les lumières de bande à l'aide du tampon imbibé d'alcool fourni.

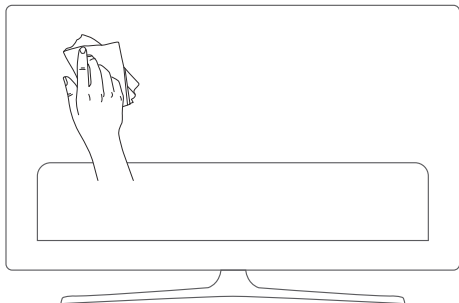

b. Pendant l'installation, appuyez pour vous assurer que les lumières de bande sont correctement fixées à l'arrière du moniteur. Après l'installation, utilisez les serre-câbles fournis pour fixer les extrémités de chaque lumière de bande et le câble d'alimentation.

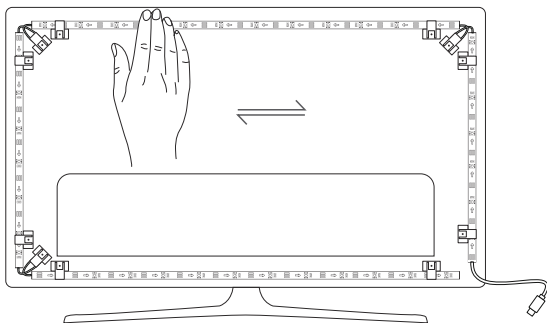

c. Insérez le câble des lumières de bande et des barres lumineuses dans le boîtier de commande. (Type-C/DC).

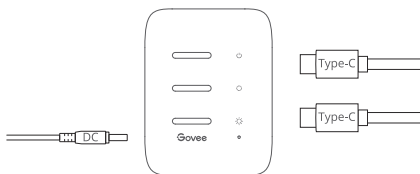

d. Assurez-vous que le boîtier de commande est bien placé près de votre téléviseur.

e. Allumez les bandes LED et essayez de les connecter avec l'app Govee Home.

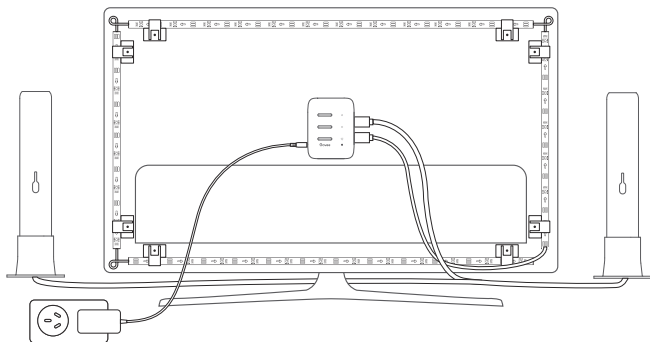

Appairage de Votre Appareil avec l'app Govee Home

Ce que vous avez besoin :

- Un routeur Wi-Fi prenant en charge les bandes 2.4GHz et 802.11 b/g/n. La bande 5GHz n'est pas prise en charge.
- ❶ Téléchargez l'app Govee Home sur l'App Store (appareils iOS) ou Google Play (appareils Android).



- ❷ Activez le Bluetooth dans votre smartphone.
- ❸ Ouvrez l'app, appuyez sur l'icône "+" dans le coin supérieur droit et cherchez "H6608".
- ❹ Appuyez sur l'icône de l'appareil et suivez les instructions à l'écran pour terminer le couplage.

Connectez l'appareil à Govee Desktop pour commencer à choisir les couleurs.

- a. Téléchargez et installez Govee Desktop.
Téléchargez ici : <https://desktop.govee.com/> (Ce logiciel ne s'applique qu'à Windows 10 et Windows 11.)
- b. Connectez-vous avec votre compte Govee Home.
- c. Assurez-vous que votre ordinateur et l'appareil sont connectés au même réseau Internet.
- d. Ajoutez l'appareil au groupe DreamView et ouvrez le. L'appareil commence dès lors à choisir les couleurs.

Contrôler l'Appareil avec Votre Voix

- ❶ Ouvrez l'app Govee Home, puis appuyez sur l'icône de l'appareil pour entrer dans la page de détails.
- ❷ Appuyez sur l'icône de réglage dans le coin supérieur droit.
- ❸ Sélectionnez "Utiliser le guidage" et suivez les instructions à l'écran pour commencer à utiliser la commande vocale.

Spécifications

Entrée alimentation (Adaptateur)	100-240VAC 50/60Hz
Entrée alimentation (Boîtier de commande)	12VDC 3A
Technologie d'affichage de lumière	RGBIC
Mode de contrôle	Application, Boîtier de commande, Commande vocale
Température de fonctionnement	-10°C to 40°C(14°F to 104°F)

Service Clientèle

 Garantie : Garantie limitée de 12 mois

 Support : Technique de support à vie

 Email : support@govee.com

 Site officiel : www.govee.com

 @Govee  @govee_official  @govee.official

 @Goveeofficial  @Govee.smarthome

Options de dépannage

a. La bande lumineuse ne fonctionne pas/ne fonctionne pas correctement :

- Vérifiez que l'adaptateur utilisé est celui fourni.
- Mettez la bande lumineuse hors tension puis sous tension. Assurez-vous que l'adaptateur et le boîtier de commande sont sous tension.
- Appuyez longuement sur le bouton d'alimentation du boîtier de commande et maintenez-le enfoncé, puis appuyez rapidement quatre fois sur le bouton central pour rétablir les paramètres d'usine.

b. La bande lumineuse n'affiche pas la totalité de la couleur sélectionnée/Certaines billes lumineuses ne s'allument pas:

- Veuillez contacter l'assistance Govee.

c. Connexion à l'application Govee Home impossible.

- Veuillez ne pas ignorer la connexion au Bluetooth dans l'application.
- Assurez-vous que le Bluetooth de votre smartphone est activé.
- Votre smartphone doit être compatible avec l'application Govee Home. Essayez d'utiliser un smartphone différent.
- Éteignez et rallumez la bande lumineuse et désactivez et réactivez le Bluetooth de votre smartphone puis réessayez.
- Assurez-vous que votre smartphone se trouve à 1 mètre de la bande lumineuse lors de la connexion.
- Retirez toutes les obstructions entre la bande lumineuse et votre smartphone.

d. Connexion au Wi-Fi impossible.

- Veuillez ne pas ignorer les étapes de connexion Wi-Fi dans l'application.
- La bande de fréquence 5 GHz n'est pas prise en charge. Veuillez définir le routeur sur 2,4 GHz et le réinitialiser.
- Connectez votre smartphone au Wi-Fi et vérifiez que le réseau fonctionne correctement.
- Assurez-vous que vous avez correctement saisi le nom et mot de passe Wi-Fi.
- Changez votre mot de passe Wi-Fi pour un plus court. Il est recommandé d'utiliser 8 chiffres et lettres.
- Connectez les bandes lumineuses au hotspot de votre smartphone et vérifiez que le routeur fonctionne avec les bandes lumineuses.

e. Impossible de se connecter à Alexa.

- Débranchez chaque pièce connectée des bandes lumineuses puis rebranchez-le fermement.
- Réinitialisez le Wi-Fi de votre smartphone.
- Débranchez le port adaptateur et rebranchez-le.

f. L'appareil a perdu la connexion?

- Assurez-vous que l'appareil est sous tension.
- Réduisez la distance entre l'appareil et le routeur à moins de 1.27 m/50 inches, puis reconnectez-vous.
- Si l'appareil continue à perdre la connexion, supprimez l'appareil connecté de la page "Mon appareil" de l'application. Ensuite, reconnectez-vous à l'app Govee Home, en suivant les instructions fournies précédemment.

g. L'effet de synchronisation pour le mode Musique ne fonctionne pas correctement.

- Assurez-vous que le boîtier de commande est proche de la source de musique, ce qui aidera le micro à mieux capter les sons.

h. Plusieurs utilisateurs peuvent-ils contrôler une lampe ?

- Chaque lampe ne peut être contrôlée que par un seul compte.
- Si plusieurs utilisateurs veulent gérer la même lampe, assurez-vous qu'ils utilisent tous le même compte.

Instrucciones de Seguridad

Lea y siga todas las instrucciones de seguridad:

- Tenga cuidado con el antiestático durante la instalación y el uso del producto, y evite el contacto con productos mediante el uso de objetos afilados o productos químicos corrosivos fuertes.
- Al instalar el producto, la curva no debe ser justo en la posición del componente LED, con el fin de no dañar la vida útil del producto.
- Retire clavos, metal u otros objetos conductores de la superficie de instalación antes de colocar la tira de luces, ya que pueden causar un cortocircuito.
- El barras de luz no es impermeable. Evite exponerlo a salpicaduras o gotas de agua.
- La temperatura de trabajo debe estar entre -10 y 40 ° C (14 a 104 ° F).
- La fuente de luz interna del barras de luz no se puede reemplazar. Si está dañado, se debe reemplazar el barras de luz.
- Los atenuadores externos no se pueden usar con el barras de luz.
- No deje que los niños instalen las barras de luces y las tiras de luces sin supervisión.
- Evite instalar las barras de luces y las tiras de luces cerca de fuentes de calor intensas.
- Evite instalar las barras de luces y las tiras de luces cerca de fuentes potencialmente peligrosas (por ejemplo, velas, objetos llenos de líquido).

Introducción

¡Gracias por elegir el Kit de Luces gamer Govee G1! Este producto puede mejorar enormemente su experiencia al usar el monitor, ya que identifica colores del contenido de la pantalla y los sincroniza con las tiras de luces instaladas en la parte posterior y las barras de luces a ambos lados del monitor a través de Govee Desktop, creando así una atmósfera de iluminación inmersiva.

What You Get

Barra de luz	2
Tiras de luces LED	1
Caja de control	1
Adaptador	1
Soporte de montaje de mesa	2
Soporte de montaje de pantalla	2
Manual de Usuario	1
Tarjeta de Servicio	1

En un Vistazo

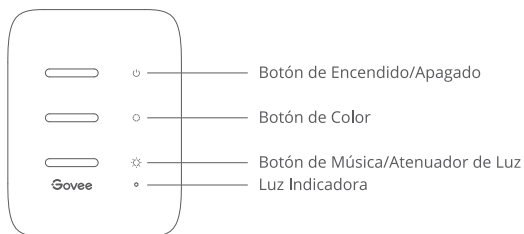

Caja de control

Botón de Encendido /Apagado	Presione para encender/apagar.
Botón de Color	Presione para ajustar el color.
Botón de Música	Presione para entrar en el modo de Música.
/Atenuador de Luz Luz Indicadora	Mantenga pulsado para ajustar el brillo. a. la luz roja indica que el dispositivo no está conectado a la red; b. la luz azul indica que el dispositivo se ha conectado correctamente a la red; c. Si no hay luz indica que el dispositivo no está encendido o no funciona correctamente.

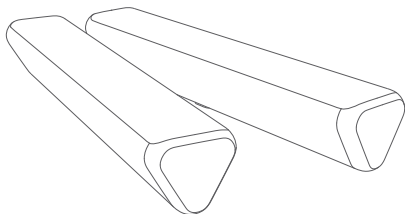

Barra de luz



Soporte de montaje de mesa



Soporte de montaje de pantalla

Instalación de Su Dispositivo

1 Preparación antes de la instalación:

- Desempaque la tira de luces y verifique todos los elementos enumerados en la lista de empaque.
- Encienda la tira de luces y compruebe si se encienden.
- Coloque las barras de luces a ambos lados de la mesa o instálelas en la pantalla del monitor con los soportes de montaje.

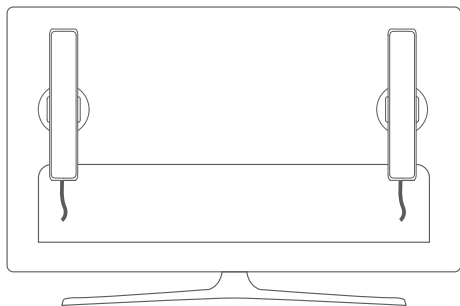
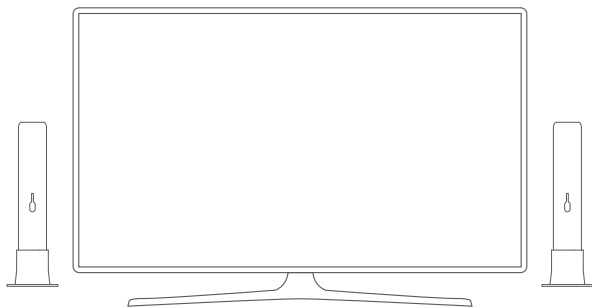

2 Pasos de Instalación:

a. Limpie la superficie sobre la que vaya a instalar las tiras de luces con la toallita con alcohol provista.

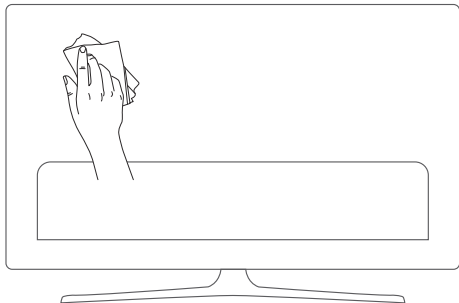

b. Presione para asegurar que las tiras de luces queden firmemente fijadas en la parte posterior del monitor. Después de la instalación, use las abrazaderas provistas para fijar los extremos de cada tira de luz y el cable de alimentación.

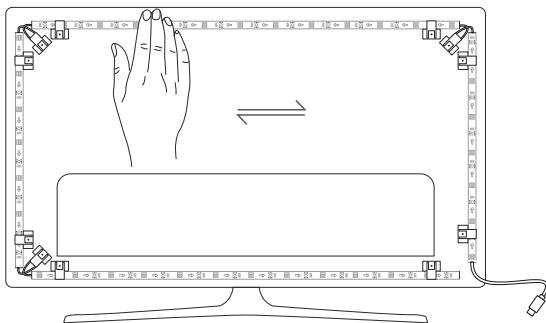

c. Conecte el cable de las tiras de luces y las barras de luces a la caja de control. (Tipo C/DC)

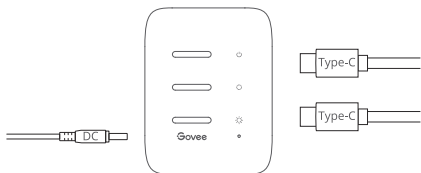

d. Asegúrese de que la caja de control esté en una posición adecuada cerca de su televisor.

e. Encienda las tiras de luces e intente conectarlas con la aplicación Govee Home.

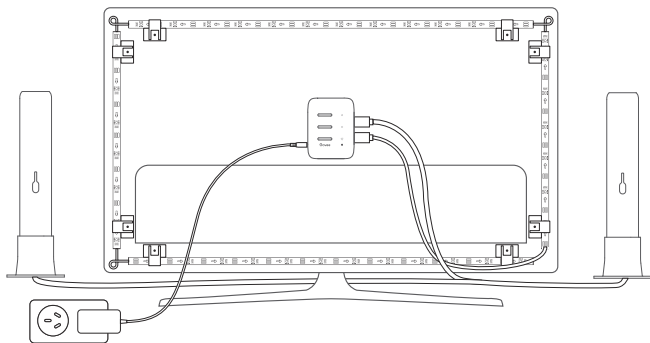

Emparejamiento de Su Dispositivo con la Aplicación Govee Home

Lo Que Necesita:

- Un enrutador Wi-Fi compatible con las bandas de 2.4GHz y 802.11 b/g/n 5 GHz no es compatible.
- Descargue la aplicación Govee Home desde la App Store (dispositivos iOS) o Google Play (dispositivos Android).



- Encienda el Bluetooth en su teléfono inteligente.
- Abra la aplicación, toque el icono "+" en la esquina superior derecha y busque "H6608".
- Toque el icono del dispositivo y siga las instrucciones en pantalla para completar el emparejamiento.

Conecte el dispositivo a Govee Desktop para comenzar a identificar colores.

- a. Descargue e instale Govee Desktop.
Descargar aquí: <https://desktop.govee.com/> (Este software solo es compatible con Windows 10 y Windows 11).
- b. Inicie sesión con su cuenta de Govee Home.
- c. Asegúrese de que el ordenador y el dispositivo se hayan conectado a la misma red de internet.
- d. Añada el dispositivo al grupo DreamView y ábralo. El dispositivo comenzará a identificar colores.

Controlar el Dispositivo con Su Voz

- Abra la aplicación Govee Home, luego toque el ícono del dispositivo para ingresar a la página de detalles.
- Toque el icono de configuración en la esquina superior derecha.
- Seleccione "Uso de la guía" y siga las instrucciones en pantalla para comenzar a usar el control por voz.

Especificaciones

Potencia de entrada(Adaptador)	100-240VAC 50/60Hz
Potencia de entrada(Caja de control)	12VDC 3A
Tecnología de exhibición de luces	RGBIC
Método de control	aplicación, Caja de control, Control de voz
Temperatura de Trabajo	-10°C to 40°C(14°F to 104°F)

Servicio de Atención al Cliente

 Garantía: Garantía limitada de 12 meses

 Soporte: Soporte Técnico de por Vida

 Correo Electrónico: support@govee.com

 Sitio Web Oficial: www.govee.com

 @Govee  @govee_official  @govee.official

 @Goveeofficial  @Govee.smarthome

Solución de problemas

a. La tira de luz no se enciende o no funciona correctamente.

- Comprueba si el adaptador que se está usando es el que se proporcionó con el producto.
- Apaga y vuelve a encender la tira de luz. Asegúrate de que tanto la caja de control como el adaptador están encendidos.
- Para restablecer los ajustes de fábrica, mantén presionado el botón de encendido de la caja de control y pulsa rápidamente el botón central 4 veces.

b. La tira de luz no muestra todos los colores seleccionados/Algunas luces no se encienden.

- Contacta con el servicio técnico de Govee.

c. No es posible conectar a la app.

- No te saltes el paso de conexión de Bluetooth en la app.
- Asegúrate de que el Bluetooth de tu teléfono está activado.
- Puede que tu teléfono no sea compatible con la App Govee Home. Intenta conectarte con otro teléfono.
- Apaga y vuelve a encender la tira de luz y el Bluetooth y vuelve a intentarlo.
- Asegura que tu teléfono se encuentre a una distancia de 1m de la tira de luz cuando te conectes.
- Retira cualquier objeto que pueda estar obstruyendo entre la tira de luz y el teléfono.

d. No es posible conectar al Wi-Fi.

- No te saltes los pasos de conexión Wi-Fi en la aplicación.
- La red de 5 GHz no es compatible. Ajusta el router a 2.4 GHz y luego reinícialo.
- Conecta tu teléfono a la Wi-Fi y comprueba que la red está funcionando.
- Asegúrate de que has introducido el nombre y la contraseña correctos de la Wi-Fi.
- Cambia tu contraseña Wi-Fi por una breve, se sugieren 8 números y letras.
- Conecta el hotspot del smartphone a la tira de luces y comprueba si el router funciona con ella.

e. No es posible conectar a Alexa.

- Desenchufa y vuelve a conectar firmemente todas las partes de la tira de luces.
- Restablece la conexión Wi-Fi del smartphone.
- Desenchufa y vuelve a enchufar el puerto del adaptador.

f. ¿El dispositivo perdió la conexión?

- Asegúrese de que el dispositivo esté encendido.
- Acorte la distancia entre el dispositivo y el enrutador a menos de 50 pulgadas, luego vuelva a conectar.
- Si el dispositivo continúa perdiendo la conexión, elimine el dispositivo conectado de la página "Mi dispositivo" en la aplicación. Luego, vuelva a conectarse a la aplicación Govee Home, siguiendo las instrucciones proporcionadas anteriormente.

g. El efecto de sincronización para el modo Música no funciona correctamente.

- Asegúrese de que la caja de control esté cerca de la fuente de música, lo que ayudará a que el micrófono capte mejor los sonidos.

h. ¿Pueden varios usuarios controlar una lámpara?

- Cada lámpara solo puede ser controlada por una cuenta.
- Si varios usuarios desean administrar la misma lámpara, asegúrese de que todos usen la misma cuenta

Istruzioni di Sicurezza

Leggere e seguire tutte le istruzioni di sicurezza:

- Prestare attenzione all'elettricità statica durante l'installazione e l'uso. Tenere il prodotto lontano da oggetti appuntiti o prodotti chimici forti corrosivi.
- Quando si piegano le strisce LED durante l'installazione, evitare di piegare i componenti LED in quanto potrebbe influire sulla durata del prodotto.
- Rimuovere chiodi, metallo o altri oggetti conduttivi dalla superficie di installazione prima di collegare le strisce LED, poiché potrebbero causare cortocircuiti.
- Le barre di luce non sono impermeabile. Evitare di esporla a spruzzi o gocce d'acqua.
- La temperatura di esercizio deve essere compresa tra -10 e 40°C (da 14 a 104°F).
- La sorgente di luce interna della barra di luce non può essere sostituita. In caso di danni,
 - Dimmer esterni non possono essere utilizzati con Le barre di luce.
 - Non permettere che i bambini installino da soli le barre luminose e le strisce luminose.
 - Evitare di installare le barre luminose e le strisce luminose vicino a grandi fonti di calore.
 - Evitare di installare le barre luminose e le strisce luminose vicino a fonti potenzialmente pericolose (ad es: candele, oggetti riempiti di liquido).

Introduzione

¡Gracias por elegir el Kit de Luces gamer Govee G1! Este producto puede mejorar en enormemente su experiencia al usar el monitor, ya que identifica colores del contenido de la pantalla y los sincroniza con las tiras de luces instaladas en la parte posterior y las barras de luces a ambos lados del monitor a través de Govee Desktop, creando así una atmósfera de iluminación inmersiva.

Quello Che Si Ottiene

Barra di Luce	2
Tiras de luces LED	1
Scatola di Controllo	1
Adattatore	1
Staffa di Montatura da Tavolo	2
Staffa di Montatura da Schermo	2
Manuale Utente	1
Carta di Servizio	1

Panoramica

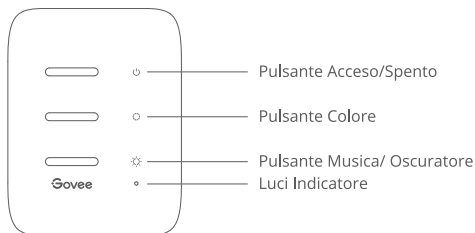

Scatola di Controllo

Pulsante Acceso/Spento	Premere per accendere / spegnere.
Pulsante Colore	Premere per regolare il colore.
Pulsante Musica/ Oscuratore	Premere per accedere alla modalità Musica. Premere a lungo per regolare la luminosità.
Luci Indicatore	a. Una luce rossa indica il dispositivo non è collegato alla rete; b. Una luce blu indica che il dispositivo è connesso alla rete; c. Nessuna luce indica che il dispositivo non è alimentato o malfunzionamento.

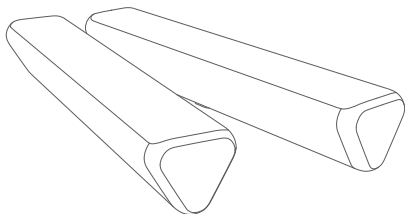

Barra di Luce

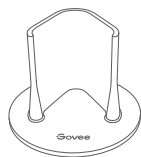

Staffa di Montatura da Tavolo



Staffa di Montatura da Schermo

Installazione del Dispositivo

❶ Prima dell'installazione:

- Disimballare le strisce LED e controllare tutti gli articoli elencati nella lista di imballaggio.
- Accendi la striscia LED e controlla se si accendono.
- Posizionare le barre luminose su entrambi i lati del tavolo o montarle sullo schermo del monitor con le staffe di montaggio.

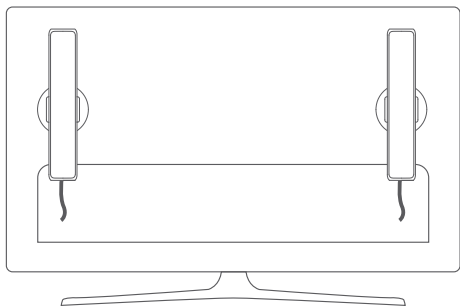
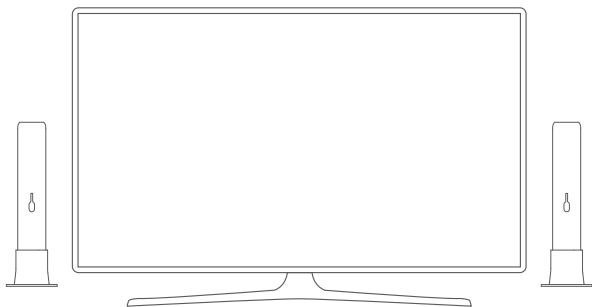

2 Passaggi della Installazione:

a. Pulire la superficie in cui prevedi di installare le strisce luminose con il tampone imbevuto di alcol in dotazione.

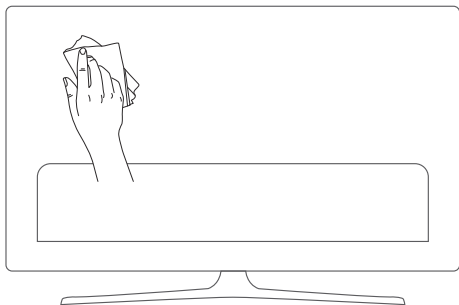

b. Premere per assicurarsi che le strisce luminose siano fissate saldamente sul retro del monitor durante l'installazione. Dopo l'installazione, utilizzare i fermacavi forniti per fissare le estremità di ciascuna striscia luminosa e il cavo di alimentazione.

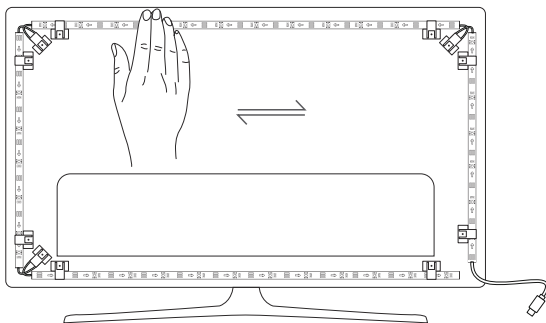

- c. Inserire il cavo delle strisce luminose e delle barre luminose nella centralina di controllo. (Tipo C/DC)

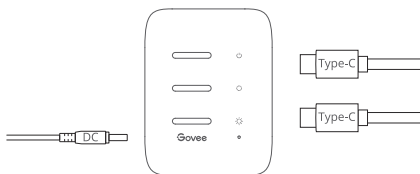

- d. Assicurarsi che la scatola di controllo sia in una posizione corretta vicino alla TV.

- e. Accendi la striscia LED e prova a collegarla con l'app Govee Home.

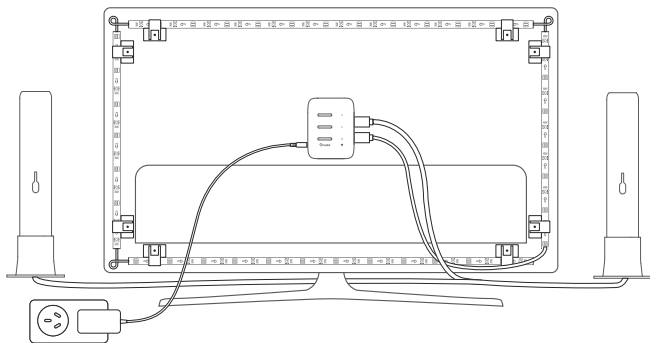

Collegare il Dispositivo con l'app Govee Home

Quello Che Ti Serve:

- Un router Wi-Fi che supporta le bande 2.4GHz e 802.11 b / g / n. 5GHz non è supportato.
- ❶ Scarica l'app Govee Home dall'App Store (dispositivi iOS) o da Google Play (dispositivi Android).



- ❷ Attiva il Bluetooth nel tuo smartphone.
- ❸ Apri l'app, tocca l'icona "+" nell'angolo in alto a destra e cerca "H6608".
- ❹ Tocca l'icona del dispositivo e segui le istruzioni sullo schermo per completare l'accoppiamento.

Collegare il dispositivo a Govee Desktop per iniziare a scegliere i colori.

- a. Scarica e installa Govee Desktop.
Scarica qui: <https://desktop.govee.com/> (Questo software è applicabile solo a Windows 10 e Windows 11.)
- b. Accedere con il proprio account Govee Home.
- c. Assicurarsi che il proprio computer e dispositivo siano connessi alla stessa rete Internet.
- d. Aggiungere il dispositivo al gruppo DreamView e aprire il gruppo. Il dispositivo inizierà quindi a scegliere i colori.

Controllare il Dispositivo con la Tua Voce

- ❶ Apri l'app Govee Home, quindi tocca l'icona del dispositivo per accedere alla pagina dei dettagli.
- ❷ Tocca l'icona delle impostazioni nell'angolo in alto a destra.
- ❸ Seleziona "Using Guidance" e segui le istruzioni sullo schermo per iniziare a utilizzare il comando vocale.

Specificazioni

Ingresso di alimentazione (adattatore)	100-240VAC 50/60Hz
Ingresso di alimentazione (Scatola di controllo)	12VDC 3A
Tecnologia di visualizzazione della luce	RGBIC
Metodo di controllo	App, Scatola di controllo, Controllo vocale
Temperatura di Esercizio	-10°C to 40°C(14°F to 104°F)

Servizio clienti

 Garanzia: Garanzia limitata di 12 mesi

 Supporto: Supporto tecnico a vita

 Email: support@govee.com

 Sito web ufficiale: www.govee.com

 @Govee  @govee_official  @govee.official

 @Goveeofficial  @Govee.smarthome

Risoluzione dei problemi

a. La striscia luminosa non funziona/ha un problema:

- Accertarsi di utilizzare l'adattatore fornito in dotazione.
- Spegner e riaccendere la striscia. Assicurarsi che l'adattatore e la scatola di controllo siano accesi.
- Premere a lungo il pulsante di accensione sulla scatola di controllo e premere il pulsante centrale quattro volte per ripristinare le impostazioni di fabbrica.

b. La striscia luminosa non visualizza tutto il colore selezionato/alcuni bulbi LED non si accendono:

- Contattare il team di assistenza Govee.

c. Impossibile connettersi all'app Govee Home:

- Non saltare il passaggio di connessione al Bluetooth nell'app.
- Assicurarsi di aver acceso il Bluetooth sullo smartphone.
- Lo smartphone utilizzato potrebbe non supportare l'uso dell'app Govee Home. Provare a riconnettersi usando un altro smartphone.
- Spegner e riaccendere la striscia luminosa e il Bluetooth sullo smartphone, poi riprovare.
- Assicurarsi che lo smartphone si trovi a meno di un metro di distanza dalla striscia durante il collegamento.
- Rimuovere eventuali ostacoli presenti tra la striscia luminosa e lo smartphone.

d. Impossibile connettersi al Wi-Fi.

- Non saltare i passaggi di connessione al Wi-Fi nell'app.
- La rete 5 GHz non è supportata. Impostare il router su 2.4 GHz e riprovare.
- Collegare il telefono al Wi-Fi e verificare il corretto funzionamento della rete.
- Assicurarsi di aver inserito il nome e la password Wi-Fi corretti.
- Sostituire la password Wi-Fi con una più breve. Si consiglia di usare otto caratteri alfanumerici.
- Connettere l'hotspot del telefono alla striscia luminosa per verificare eventuali problemi di connessione tra il router e la striscia.

e. Impossibile connettersi ad Alexa:

- Staccare tutti i collegamenti della striscia luminosa e riconnetterli.
- Reimpostare il Wi-Fi del telefono.
- Staccare l'adattatore dalla porta e ricollegarlo.

f. Il dispositivo ha perso la connessione?

- Assicurati che il dispositivo sia acceso.
- Accorciare la distanza tra il dispositivo e il router a meno di 50 pollici, quindi ricollegarlo.
- Se il dispositivo continua a perdere la connessione, cancellare il dispositivo collegato dalla pagina 'Il Mio Dispositivo' dell'app. Quindi, ricollegarsi all'app Govee Home, seguendo le istruzioni fornite in precedenza.

g. L'effetto di sincronizzazione per la modalità Musica non funziona correttamente.

- Assicurarsi che la scatola di controllo sia vicina alla sorgente musicale, che aiuterà il microfono a captare meglio i suoni.

h. È possibile controllare una barra di luce da parte di più utenti?

- Ogni barra di luce può essere controllata da un solo account.
- Se multipli utenti desiderano gestire la stessa barra di luce assicurarsi che tutti loro utilizzino lo stesso account.

Compliance Information

EU Compliance Statement:

Shenzhen Qiyanyan Technology LTD hereby declares that this device is in compliance with the essential requirements and other relevant provisions of the Directive 2014/53/EU.

A copy of the EU Declaration of Conformity is available online at www.govee.com/

EU contact address:



SUNRISE MOMENTS LIMITED (E-mail: info@sunrisemoments.com) 1st Floor Newmarket House, Newmarket Square, The Coombe, Dublin 8, DUBLIN, Ireland, D08VAP9

EU-Compliance:

Hiermit erklärt Shenzhen Qiyanyan Technology LTD, dass dieses Gerät den wesentlichen Anforderungen und anderen einschlägigen Bestimmungen der EU-Richtlinie 2014/53/EU entspricht.

Eine Kopie der EU-Konformitätserklärung finden Sie online auf www.govee.com/

Kontaktadresse innerhalb der EU:



SUNRISE MOMENTS LIMITED (E-mail: info@sunrisemoments.com) 1st Floor Newmarket House, Newmarket Square, The Coombe, Dublin 8, DUBLIN, Ireland, D08VAP9

Déclaration de conformité UE:

Par la présente, Shenzhen Qiyanyan Technology LTD déclare que cet appareil est conforme aux principales exigences et autres clauses pertinentes de la directive européenne 2014/53/EU.

Une copie de la déclaration de conformité UE est disponible sur le site www.govee.com/

Adresse de contact pour l'UE :



SUNRISE MOMENTS LIMITED (E-mail: info@sunrisemoments.com) 1st Floor Newmarket House, Newmarket Square, The Coombe, Dublin 8, DUBLIN, Ireland, D08VAP9

Declaración de cumplimiento UE:

Shenzhen Qiyanyan Technology LTD por la presente declara que este dispositivo cumple los requisitos básicos y el resto de provisiones relevantes de la Directiva 2014/53/EU.

Hay disponible online una copia de la Declaración de conformidad UE en www.govee.com/

Dirección de contacto de la UE:



SUNRISE MOMENTS LIMITED (E-mail: info@sunrisemoments.com) 1st Floor Newmarket House, Newmarket Square, The Coombe, Dublin 8, DUBLIN, Ireland, D08VAP9

Dichiarazione di conformità UE:

Shenzhen Qiyanyan Technology LTD dichiara che il presente dispositivo è conforme ai requisiti essenziali e alle altre disposizioni rilevanti della direttiva 2014/53/EU.

Una copia della dichiarazione di conformità UE è disponibile online all'indirizzo Web

www.govee.com/

Indirizzo di contatto UE:



SUNRISE MOMENTS LIMITED (E-mail: info@sunrisemoments.com) 1st Floor Newmarket House, Newmarket Square, The Coombe, Dublin 8, DUBLIN, Ireland, D08VAP9

UK Compliance Statement:

Shenzhen Qiyanyan Technology LTD hereby declares that this device is in compliance with the essential requirements and other relevant provisions of the Radio Equipment Regulations 2017

A copy of the UK Declaration of Conformity is available online at www.govee.com/

	Bluetooth®	Wi-Fi
Frequency	2.4GHz	2.4GHz
Maximum Power	< 10dBm	< 20dBm



Environmentally friendly disposal

Old electrical appliances must not be disposed of together with the residual waste, but have to be disposed of separately. The disposal at the communal collecting point via private persons is for free. The owner of old appliances is responsible to bring the appliances to these collecting points or to similar collection points. With this little personal effort, you contribute to recycle valuable raw materials and the treatment of toxic substances.

Umweltfreundliche Entsorgung

Elektro-Altgeräte dürfen nicht mit gewöhnlichem Abfall entsorgt werden und müssen separat entsorgt werden. Die Entsorgung an kommunalen Sammelstellen ist für Privatpersonen kostenlos. Die Eigentümer der Altgeräte sind für den Transport zu den Sammelstellen verantwortlich. Durch diesen geringen Aufwand können Sie zur Wiederverwertung von wertvollen Rohmaterialien beitragen und dafür sorgen, dass umweltschädliche und giftige Substanzen ordnungsgemäß unschädlich gemacht werden.

Mise au rebut écologique

Les appareils électriques usagés ne doivent pas être éliminés avec les déchets résiduels. Ils doivent être éliminés séparément. La mise au rebut au point de collecte municipal par l'intermédiaire de particuliers est gratuite. Il incombe au propriétaire des appareils usagés de les apporter à ces points de collecte ou à des points de collecte similaires. Avec ce petit effort personnel, vous contribuez au recyclage de matières premières précieuses et au traitement des substances toxiques.

Tratamiento de residuos responsable con el medio ambiente

Los aparatos eléctricos viejos no pueden desecharse junto con los residuos orgánicos, sino que deben ser desechados por separado. Existen puntos limpios donde los ciudadanos pueden dejar estos aparatos gratis. El propietario de los aparatos viejos es responsable de llevarlos a estos puntos limpios o similares puntos de recogida. Con este pequeño esfuerzo estás contribuyendo a reciclar valiosas materias primas y al tratamiento de residuos tóxicos.

Smaltimento ecologico

I vecchi dispositivi elettrici non devono essere smaltiti insieme ai rifiuti residui, ma devono essere smaltiti separatamente. Lo smaltimento da parte di soggetti privati presso i punti di raccolta pubblici è gratis. È responsabilità del proprietario dei vecchi dispositivi portarli presso tali punti di raccolta o punti di raccolta analoghi. Grazie a questo piccolo impegno personale contribuirete al riciclo di materie prime preziose e al corretto trattamento di sostanze tossiche.

For ambiance lighting only. Not for illumination.

This device uses a non-replaceable light source. When the light source reaches the end of its life cycle, this device should be replaced.

The light source or separate control gear is not intended for use in other applications.

Do not connect the rope light to the supply while it is in the packing or wound onto a reel;

Do not use the rope light when covered or recessed into a surface;

Do not open or cut the rope light.

To reduce the risk of strangulation, the flexible wiring connected to this luminaire shall be effectively fixed to the wall if the wiring is within arm's reach.

Nur für Ambientebeleuchtung. Nicht zur Beleuchtung.

Dieses Gerät verwendet eine nicht austauschbare Lichtquelle. Wenn die Lichtquelle das Ende ihres Lebenszyklus erreicht, sollte dieses Gerät ersetzt werden.

Die Lichtquelle oder das separate Betriebsgerät sind nicht für andere Anwendungen bestimmt.

Schließen Sie die Lichterkette nicht an die Stromversorgung an, während sie sich in der Verpackung befindet oder auf eine Rolle aufgewickelt ist;

Verwenden Sie die Lichterkette nicht, wenn sie abgedeckt oder verbeult ist.

Öffnen oder schneiden Sie die Lichterkette nicht.

Um die Gefahr einer Strangulierung zu verringern, muss die flexible Leitung, die an diese Leuchte angeschlossen ist, wirksam an der Wand befestigt werden, wenn sich die Leitung in Reichweite befindet.

Solo para iluminación de ambiente. No para la iluminación.

Este dispositivo utiliza una fuente de luz no reemplazable. Cuando la fuente de luz llegue al final de su ciclo de vida, debe sustituir este dispositivo.

La fuente de luz o el equipo de control separado no está destinado a ser utilizado en otras aplicaciones.

No conecte la luz de cuerda al suministro mientras esté en el embalaje o enrollado en un rollo;

No utilice la luz de cuerda cuando esté cubierta o empotrada en una superficie;

No abra ni corte la luz de cuerda.

Para reducir el riesgo de estrangulamiento, el cableado flexible conectado a este sistema de iluminación debe fijarse de forma efectiva a la pared en caso de que se pueda alcanzar con los brazos.

Seulement pour un éclairage d'ambiance. Pas pour l'éclairage quotidien.

Cet appareil utilise une source lumineuse non remplaçable. Lorsque la source lumineuse atteint la fin de son cycle de vie, cet appareil doit être remplacé.

La source lumineuse ou l'appareillage de commande séparé ne convient pas à d'autres applications.

Ne connectez pas le corde lumineux à l'alimentation lorsqu'il est dans l'emballage ou enroulé sur un enrouleur ;

N'utilisez pas le corde lumineux lorsqu'il est couvert ou encastré dans une surface ;

Ne pas ouvrir ou couper la corde lumineuse.

Pour réduire le risque de strangulation, le câblage flexible connecté à ce luminaire doit être fixé solidement au mur si le câblage est à portée de main.

Solo per l'illuminazione dell'atmosfera. Non per illuminare.

Questo dispositivo utilizza una sorgente luminosa non sostituibile. Quando la sorgente luminosa raggiunge la fine del suo ciclo di vita, questo dispositivo deve essere sostituito.

La sorgente luminosa o l'alimentatore separato non è destinato all'uso in altre applicazioni.

Non collegare la fune luminosa all'alimentazione mentre è nell'imballo o avvolta su una bobina;

Non utilizzare la fune luminosa quando è coperta o incassata in una superficie;

Non aprire o tagliare la luce della fune.

Per ridurre il rischio di strangolamento, il cablaggio flessibile collegato a questo apparecchio deve essere efficacemente fissato alla parete se il cablaggio è a portata di mano.

FCC and ISED Canada Statement

This device complies with Part 15 of the FCC Rules and Industry Canada licence-exempt RSS standard(s). Operation is subject to the following two conditions:

(1) This device may not cause harmful interference, and (2) This device must accept any interference received, including interference that may cause undesired operation.

Warning: Changes or modifications not expressly approved by the party responsible for compliance could void the user's authority to operate the equipment.

Le présent appareil est conforme aux CNR d'Industrie Canada applicables aux appareils radio exempts de licence. L'exploitation est autorisée aux deux conditions suivantes :

(1) l'appareil n' doit pas produire de brouillage, et

(2) l'utilisateur de l'appareil doit accepter tout brouillage radioélectrique subi, même si le brouillage est susceptible d'en compromettre le fonctionnement."

NOTE: This equipment has been tested and found to comply with the limits for a Class B digital device, pursuant to Part 15 of the FCC Rules.

These limits are designed to provide reasonable protection against harmful interference in a residential installation. This equipment generates uses and can radiate radio frequency energy and, if not installed and used in accordance with the instructions, may cause harmful interference to radio communications. However, there is no guarantee that interference will not occur in a particular installation. If this equipment does cause harmful interference to radio or television reception, which can be determined by turning the equipment off and on, the user is encouraged to try to correct the interference by one or more of the following measures:

1. Reorient or relocate the receiving antenna.
2. Increase the separation between the equipment and receiver.
3. Connect the equipment into an outlet on a circuit different from that to which the receiver is connected.
4. Consult the dealer or an experienced radio/TV technician for help.

FCC and IC Radiation Exposure Statement

This equipment complies with FCC and IC radiation exposure limits set forth for an uncontrolled environment. This equipment should be installed and operated with minimum distance 20cm between the radiator & your body.

Lors de l'utilisation du produit, maintenez une distance de 20 cm du corps afin de vous conformer aux exigences en matière d'exposition RF.

This Class B digital apparatus complies with Canadian ICES-005.

Cet appareil numérique de la classe B est conforme à la norme NMB-005 du Canada.

Responsible party :

Name: GOVEE MOMENTS(US) TRADING LIMITED

Address: 2501 Chatham Rd Suite R Springfield IL 62704

Email: certification@govee.com

Contact information: <https://www.govee.com/support>



FOR INDOOR USE ONLY
NUR FÜR DEN INNENGEBRAUCH
POUR UNE UTILISATION EN INTÉRIEUR UNIQUEMENT
SÓLO PARA USO EN INTERIORES
SOLO PER USO INTERNO

The Bluetooth® word mark and logos are registered trademarks owned by Bluetooth SIG, Inc. and any use of such marks by Shenzhen Qianyan Technology LTD is under license.

The trademark Govee has been authorised to Shenzhen Qianyan Technology LTD.
Copyright ©2021 Shenzhen Qianyan Technology LTD.
All Rights Reserved.



PAP 22
Raccolta Carta



Points de collecte sur www.quefairedemesdechets.fr
Privilégiez la réparation ou le don de votre appareil !



Govee Home App

For FAQs and more information,
please visit: www.govee.com