

MEGASAT

Montageanleitung

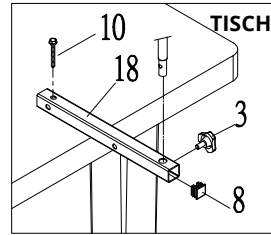

Tischbefestigung mit Selbstbohrschraube

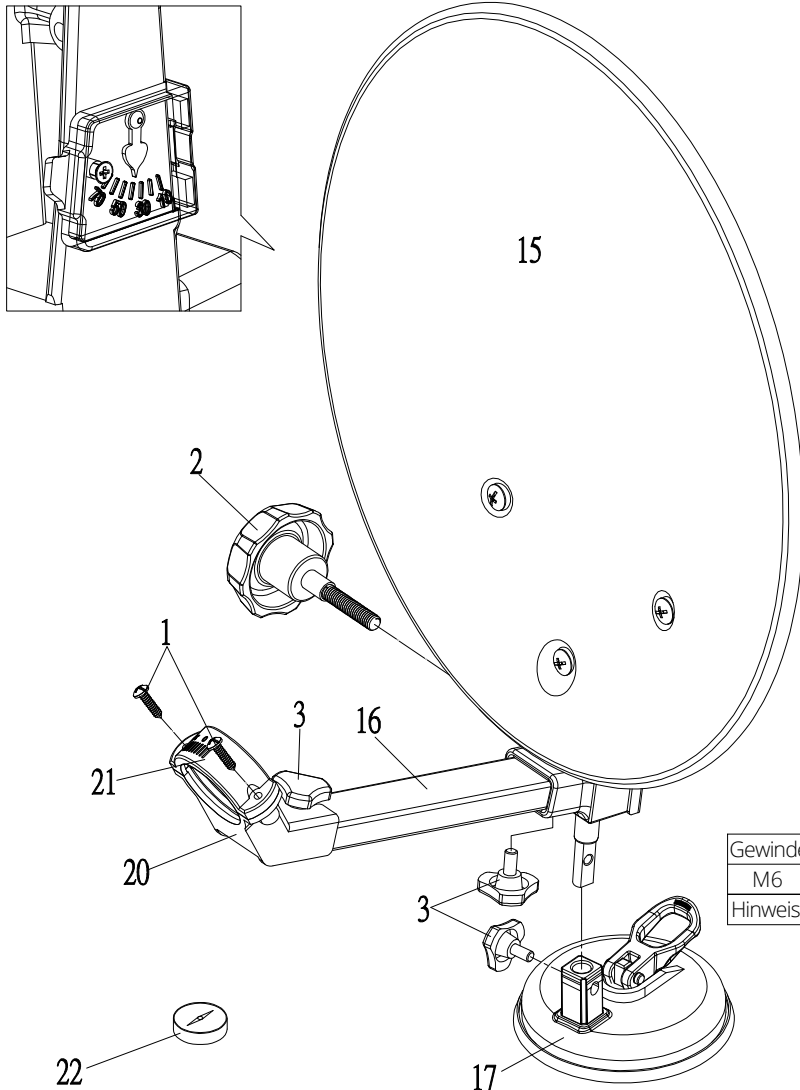
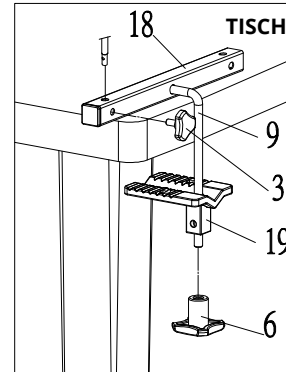

L-Typ-Stange einstecken und mit der Fixierplatte am Tische befestigen

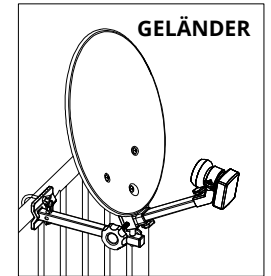
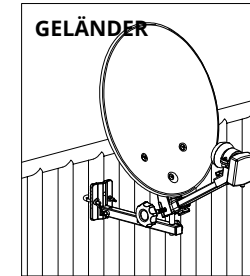
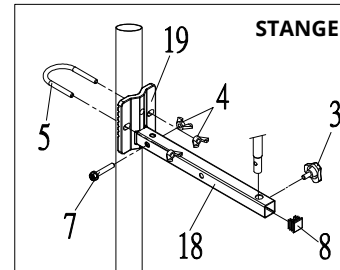
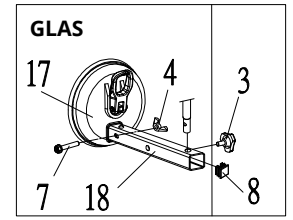
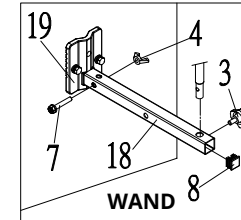
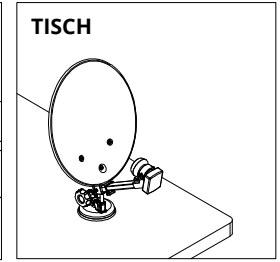
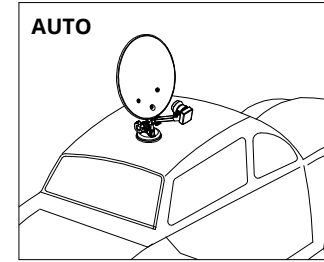

Vertikale Befestigung am Geländer

Horizontale Befestigung am Geländer

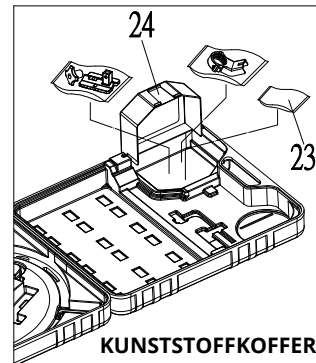

Gewinde	max. Drehmoment
M6	8.8N.m 90Kgf.cm
Hinweis: 1N.m=10.197Kgf.cm	

24		Werkzeugkastendeckel	1
23		Schraubensatz	1
22		Kompass	1
21		40 mm LNB-Befestigung	1
20		40 mm LNB-Halterung	1
19		Fixierplatte	1

18		Verlängerungsstange	1
17		Saugfuß	1
16		LNB-Arm	1
15		Spiegel (Reflektor)	1

10		6x50 mm Selbstbohrschraube	1
9		L-Typ-Stange	1
8		Schutzkappe	1
7		M6x35 mm Sechskantschraube	1
6		M8 Knopfmutter	1
5		M6 U-Schraube	1
4		M6 Flügelmutter	3
3		M6 Knopfmutter	3
2		M8 Knopfmutter	1
1		4x16 mm Selbstbohrschraube	2
NO.	Artikel	Beschreibung	Anz.

1. Wenn die Antenne an einem Fahrzeug (Auto, Wohnmobil, Wohnwagen etc.) montiert ist, muss die Antenne vor Fahrtbeginn demontiert und im Inneren des Fahrzeugs verstaut werden. Die Antenne darf selbst bei geringen Fahrgeschwindigkeiten nicht außen am Fahrzeug angebracht sein.
 2. Wenn die Antenne mit dem beiliegenden Saugfuß befestigt wird, muss folgendes beachtet werden:
 - Reinigen Sie die Fläche an die der Saugfuß angebracht werden soll.
 - Durch Witterungseinflüsse, Temperaturschwankungen, etc. kann die Haftung des Saugfußes beeinträchtigt werden.
 - Wenn Sie den Saugfuß montiert haben, sollten Sie ihn alle 24 Stunden auf Festigkeit prüfen und ca. alle 48 Stunden die Feststellbügel öffnen, den Saugfuß andrücken und wieder verschließen.
 - Eine dauerhafte Montage des Saugfußes kann nicht gewährleistet werden.
 - Sorgen Sie dafür, dass die Antenne niemanden verletzen kann, wenn sich der Saugfuß löst und die Antenne herunterfällt.
 3. In seltenen Fällen kann es bei Verwendung des Saugfußes zu Beschädigungen auf empfindlichen Oberflächen kommen. Durch die relativ hohe Saugwirkung kann ein Abrieb des Gummis auf z. B. dünnem Glas, lackierte Möbel, etc. entstehen. Für derartig verursachte Schäden übernimmt der Hersteller keinerlei Haftung.
 4. Lassen Sie Kinder nicht mit Folien oder anderen Verpackungsteilen spielen, es besteht Erstickungsgefahr.
1. If the antenna is mounted on a vehicle (car, mobile home, caravan, etc.), the antenna must be removed and stowed inside the vehicle before driving. The antenna must not be mounted on the outside of the vehicle, even at low speeds.
 2. If the antenna is attached with the enclosed suction base, the following must be observed:
 - Clean the area where the suction base is to be mounted.
 - Weather conditions, temperature fluctuations, etc. may affect the suction base adhesion.
 - Once you have fitted the suction base, you should check it for strength every 24 hours and open the locking brackets approx. every 48 hours, press the suction base on and close it again.
 - Permanent mounting of the suction base is not possible and can't be guaranteed.
 - Make sure that the antenna does not injure anyone. if the suction base comes loose and the antenna is falls off.
 3. In rare cases, damage to sensitive surfaces may occur when using the suction foot. Due to the relatively high suction effect, abrasion of the rubber on thin glass, lacquered furniture, etc. can occur. The manufacturer accepts no liability whatsoever for any damage caused in this way.
 4. Do not allow children to play with foils or other packaging parts, as there is a danger of suffocation.