

LeuchtenDirekt



996755 - RECESS

DE
GB
FR
BG
CZ
DK
EL
ES
ET
FI
HR
HU
IT
LT
LV
NL
NO
PL
PT
RO
RU
SK
SL
SR
SV
TR

- DE** Dieses Produkt enthält eine Lichtquelle der Energieeffizienzklasse <E>.
Dieses Produkt enthält eine Lichtquelle der Energieeffizienzklasse <G>.
- GB** This product contains a light source of energy efficiency class <E>.
This product contains a light source of energy efficiency class <G>.
- FR** Ce produit comprend une source de lumière de classe d'efficacité énergétique <E>.
Ce produit comprend une source de lumière de classe d'efficacité énergétique <G>.
- BG** Продуктът съдържа източник на светлина с клас на енергийна ефективност <E>.
Продуктът съдържа източник на светлина с клас на енергийна ефективност <G>.
- CZ** Tento výrobek obsahuje světelný zdroj třídy energetické účinnosti <E>.
Tento výrobek obsahuje světelný zdroj třídy energetické účinnosti <G>.
- DK** Dette produkt indeholder en lyskilde af energieeffektklasse <E>.
Dette produkt indeholder en lyskilde af energieeffektklasse <G>.
- EL** Αυτό το προϊόν περιέχει πηγή φωτός της τάξης ενεργειακής απόδοσης <E>.
Αυτό το προϊόν περιέχει πηγή φωτός της τάξης ενεργειακής απόδοσης <G>.
- ES** Este producto contiene una fuente de luz de la clase de eficiencia energética <E>.
Este producto contiene una fuente de luz de la clase de eficiencia energética <G>.
- ET** See toode sisaldab valgusallikat energiatõhususklassiga <E>.
See toode sisaldab valgusallikat energiatõhususklassiga <G>.
- FI** Tämä tuote sisältää energiatehokkuusluokan <E> valonlähteen.
Tämä tuote sisältää energiatehokkuusluokan <G> valonlähteen.
- HR** Ovaj proizvod sadrži izvor svjetlosti energetskeg razreda <E>.
Ovaj proizvod sadrži izvor svjetlosti energetskeg razreda <G>.
- HU** Ez a termék <E> energiahatékonysági osztályba tartozó fényforrást tartalmaz.
Ez a termék <G> energiahatékonysági osztályba tartozó fényforrást tartalmaz.
- IT** Questo prodotto contiene una sorgente luminosa della classe di efficienza energetica <E>.
Questo prodotto contiene una sorgente luminosa della classe di efficienza energetica <G>.
- LT** Šis produktas yra su šviesos šaltiniu, kurio energinio efektyvumo klasė yra <E>.
Šis produktas yra su šviesos šaltiniu, kurio energinio efektyvumo klasė yra <G>.
- LV** Šis izstrādājums satur gaismas avotu, kas atbilst energoefektivitātes klasei <E>.
Šis izstrādājums satur gaismas avotu, kas atbilst energoefektivitātes klasei <G>.
- NL** Dit product bevat een lichtbron van energie-efficiëntieklasse <E>.
Dit product bevat een lichtbron van energie-efficiëntieklasse <G>.
- NO** Dette produktet inneholder en lyskilde i energieeffektivitetsklasse <E>.
Dette produktet inneholder en lyskilde i energieeffektivitetsklasse <G>.
- PL** Produkt ten zawiera źródło światła o klasie efektywności energetycznej <E>.
Produkt ten zawiera źródło światła o klasie efektywności energetycznej <G>.
- PT** Este produto contém uma fonte de luz da classe de eficiência energética <E>.
Este produto contém uma fonte de luz da classe de eficiência energética <G>.
- RO** Acest produs conține o sursă de lumină din clasa de eficiență energetică <E>.
Acest produs conține o sursă de lumină din clasa de eficiență energetică <G>.
- RU** Данное изделие содержит источник света класса энергоэффективности <E>.
Данное изделие содержит источник света класса энергоэффективности <G>.
- SK** Tento výrobok obsahuje zdroj svetla triedy energetickej efektivity <E>.
Tento výrobok obsahuje zdroj svetla triedy energetickej efektivity <G>.
- SL** Ta izdelek vsebuje svetlobni vir razreda enerjske učinkovitosti <E>.
Ta izdelek vsebuje svetlobni vir razreda enerjske učinkovitosti <G>.
- SR** Ovaj proizvod sadrži izvor svetlosti energetske klase <E>.
Ovaj proizvod sadrži izvor svetlosti energetske klase <G>.
- SV** Denna produkt innehåller en ljuskälla i energieffektivitetsklass <E>.
Denna produkt innehåller en ljuskälla i energieffektivitetsklass <G>.
- TR** Bu ürün, enerji verimliliği sınıfına sahip bir ışık kaynağı içerir <E>.
Bu ürün, enerji verimliliği sınıfına sahip bir ışık kaynağı içerir <G>.

| | | |
|----------------|-----------------|---------------|
| LED | 22,5 W | 5 W |
| | 3.100 lm | 440 lm |
| | 31 W | 31 W |
| | 2.200 lm | 2.200 lm |
| t | 25.000 h | 25.000 h |
| T _K | 2.700 - 5.000 K | 5.000 K / RGB |
| | 15.000 x | 15.000 x |
| | <0,5 s | <0,5 s |

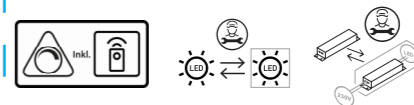

2,4 GHz
 Bluetooth

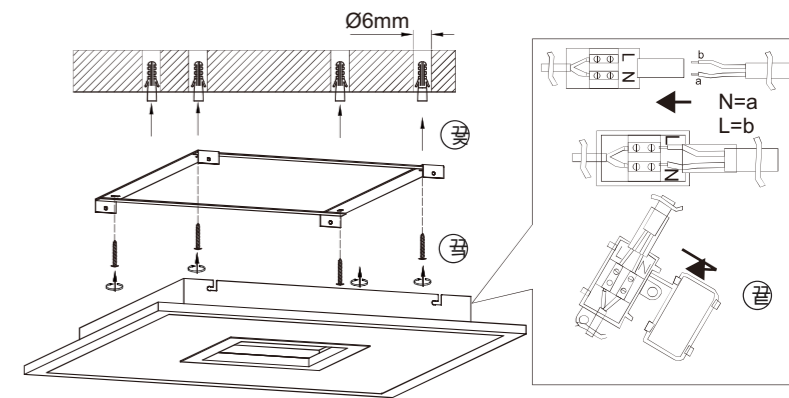
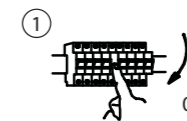

996755

230V / 50Hz~

LED 1x LED-Board 48V DC/22,5W

LED 1x LED-Board 48V DC/5W

1x 2x 1,5V,AAA

4x 4x

LeuchtenDirekt

LeuchtenDirekt GmbH

Olakenweg 36 · D-59457 Werl

+49(0)2922 9721 9290

Kundenservice@neuhaus-group.de

www.leuchtdirekt.de

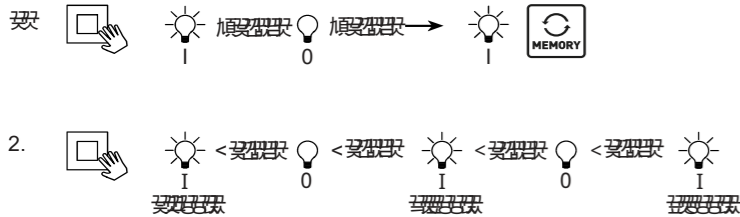
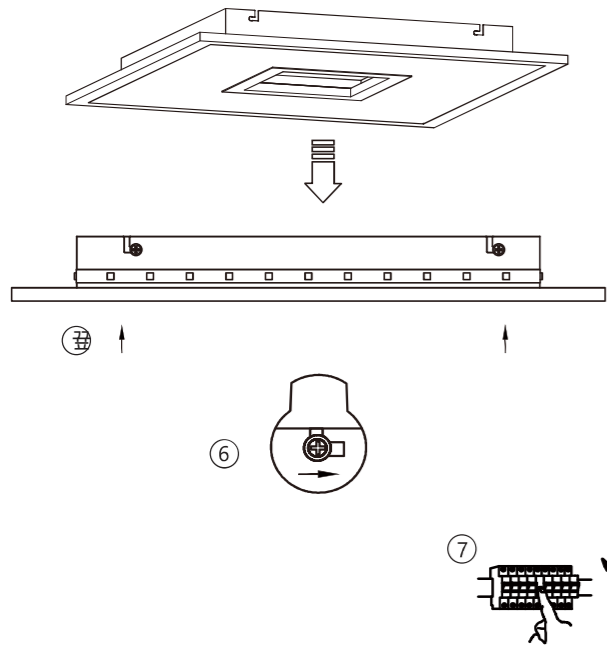

4

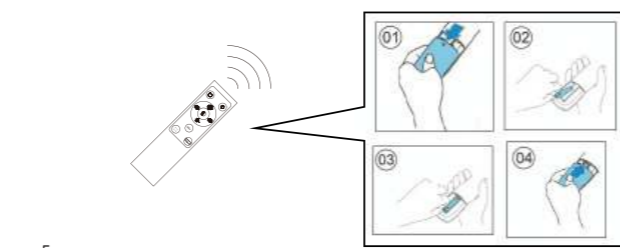
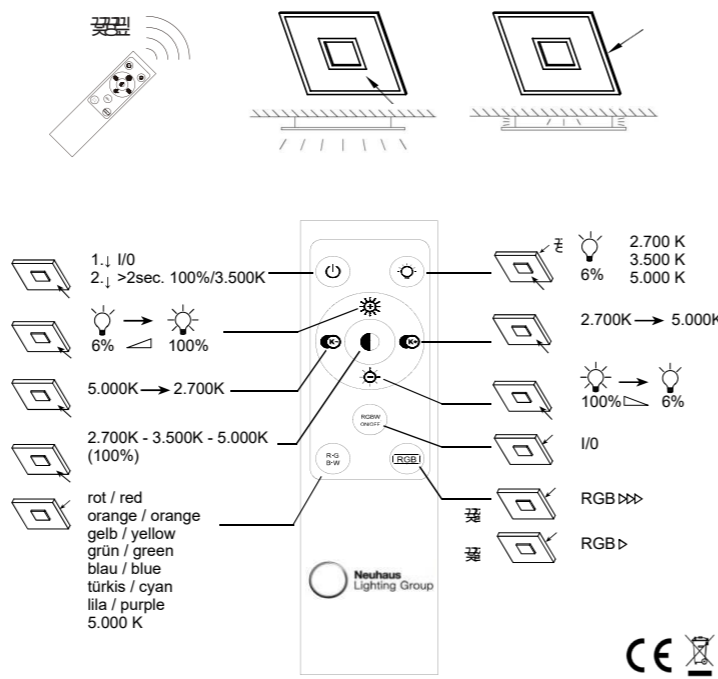

5

Bedienungshinweise

Sollte Ihre Leuchte nicht an die mitgelieferte Fernbedienung angelernt sein, lernen Sie die Fernbedienung wie folgt an die Leuchte an:

Anlernen und Gruppieren der Fernbedienung an die Leuchte

Schalten Sie die Leuchte über den Wandschalter ein. Drücken Sie innerhalb von 6 Sek. und halten Sie diese für 2 Sek. gedrückt. Wenn die Leuchte drei mal aufblinkt, war das Anlernen erfolgreich. Blinkt die Leuchte nicht auf, warten Sie 10 Sek. und wiederholen Sie den oben genannten Vorgang. Sobald das Anlernen erfolgreich war, ist das Bedienen der Leuchte nur noch mit dieser Fernbedienung möglich.

Instructions for use

If your light is not assigned to the enclosed remote control, assign the remote control to the light as follows:

Assigning and grouping the remote control to the light

Turn on the light within 6 sec. and long press for 2 sec.. If the light flicker three times, matching is successful. If not, turn off the light 10 sec., then repeat the above process. After the light has been assigned, it can be controlled using the remote control.

6